

eman ta zabal zazu



Universidad  
del País Vasco

Euskal Herriko  
Unibertsitatea

# Dibujo Técnico II EAU 2019

[www.ehu.es](http://www.ehu.es)

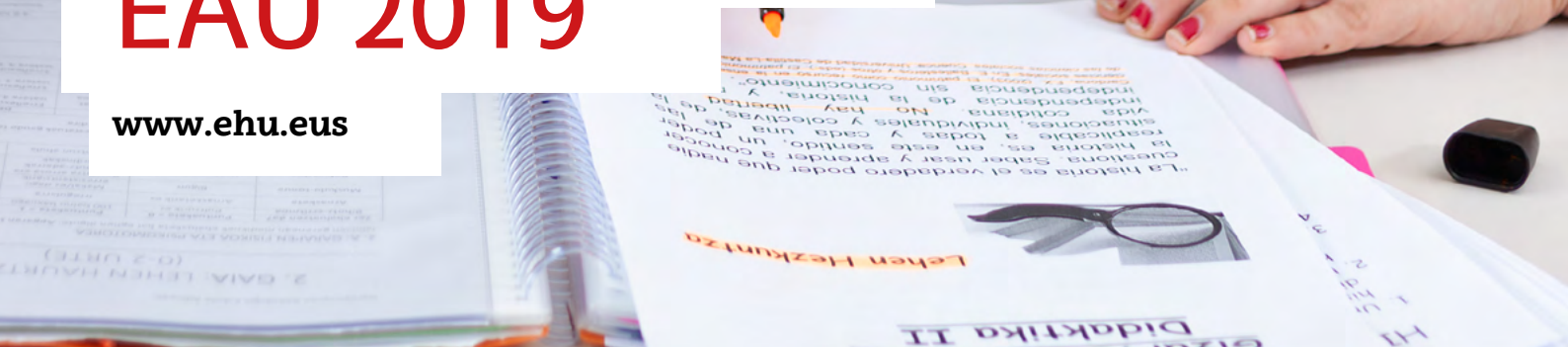



Universidad  
del País Vasco

Euskal Herriko  
Unibertsitatea

UNIBERTSITATERA SARTZEKO  
EBALUAZIOA

2019ko EKAINA

MARRAZKETA TEKNIKOA II

EVALUACIÓN PARA EL  
ACCESO A LA UNIVERSIDAD

JUNIO 2019

DIBUJO TÉCNICO II

Irakasgaia / Asignatura

Ariketaren Kodea / Código ejercicio

Data / Fecha

.....n, .....(e)ko .....aren .....(e)an

En ....., a ..... de ..... de .....

Kalifikazioa / Calificación

Azterketa honek bi aukera ditu. Azterketariak aukeretako bat (A edo B) hartu eta oso-osoan ebatzi behar du.

Ez ahaztu azterketako orrialde bakoitzean kodea jartzea.

Este examen tiene dos opciones. El alumno o alumna podrá escoger una de las dos propuestas (la A o la B) que resolverá en su integridad.

No olvides incluir el código en cada una de las hojas de examen.



Código ejercicio:

**Propuesta A** (consta de tres ejercicios)

**Ejercicio 1-A:** (de la propuesta A, valorado con 3 puntos)

En las figuras se muestra un cazo medidor. En la vista frontal, su contorno está compuesto de arcos de circunferencia y segmentos rectilíneos unidos con continuidad de tangencia con excepción de algún punto angular. A partir de las dimensiones dadas y deduciendo las condiciones geométricas de la figura, dibujar, a escala  $E=3/2$ , en la hoja siguiente, el contorno del cazo determinando los centros de las circunferencias y los puntos de tangencia.

*Notas: La figura dada puede estar falseada prevaleciendo en ella las cifras de cota. En la resolución del ejercicio, se deben dejar indicadas las construcciones auxiliares empleadas. Las cotas están dadas en milímetros.*

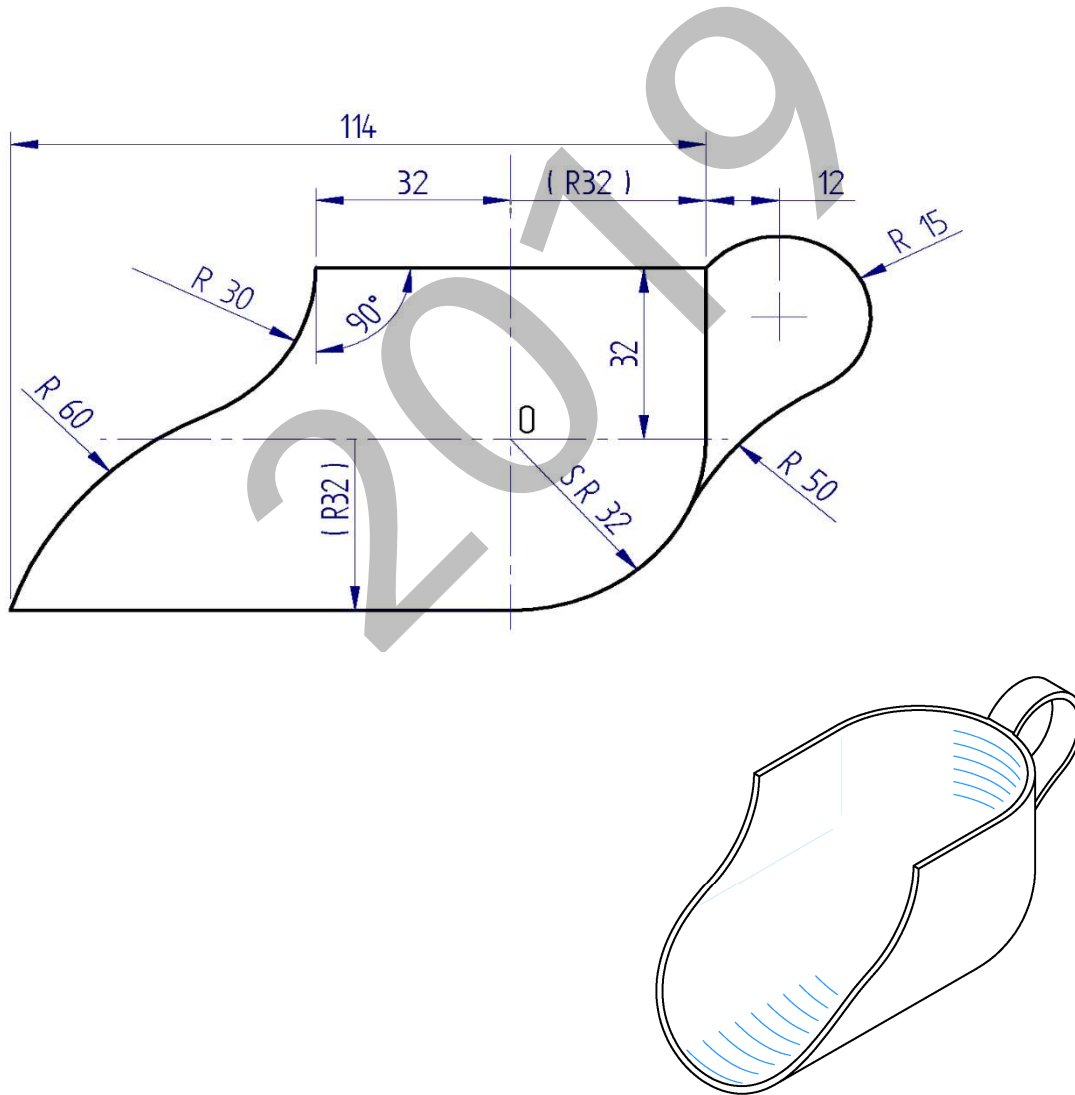



Universidad del País Vasco Euskal Herriko Unibertsitatea

EVALUACIÓN PARA EL ACCESO A LA UNIVERSIDAD JUNIO 2019

DIBUJO TÉCNICO II

Cuestionario 2019 – I Propuesta A

Hoja 2 de 5

Código ejercicio:

**Ejercicio 1-A:** (continuación)

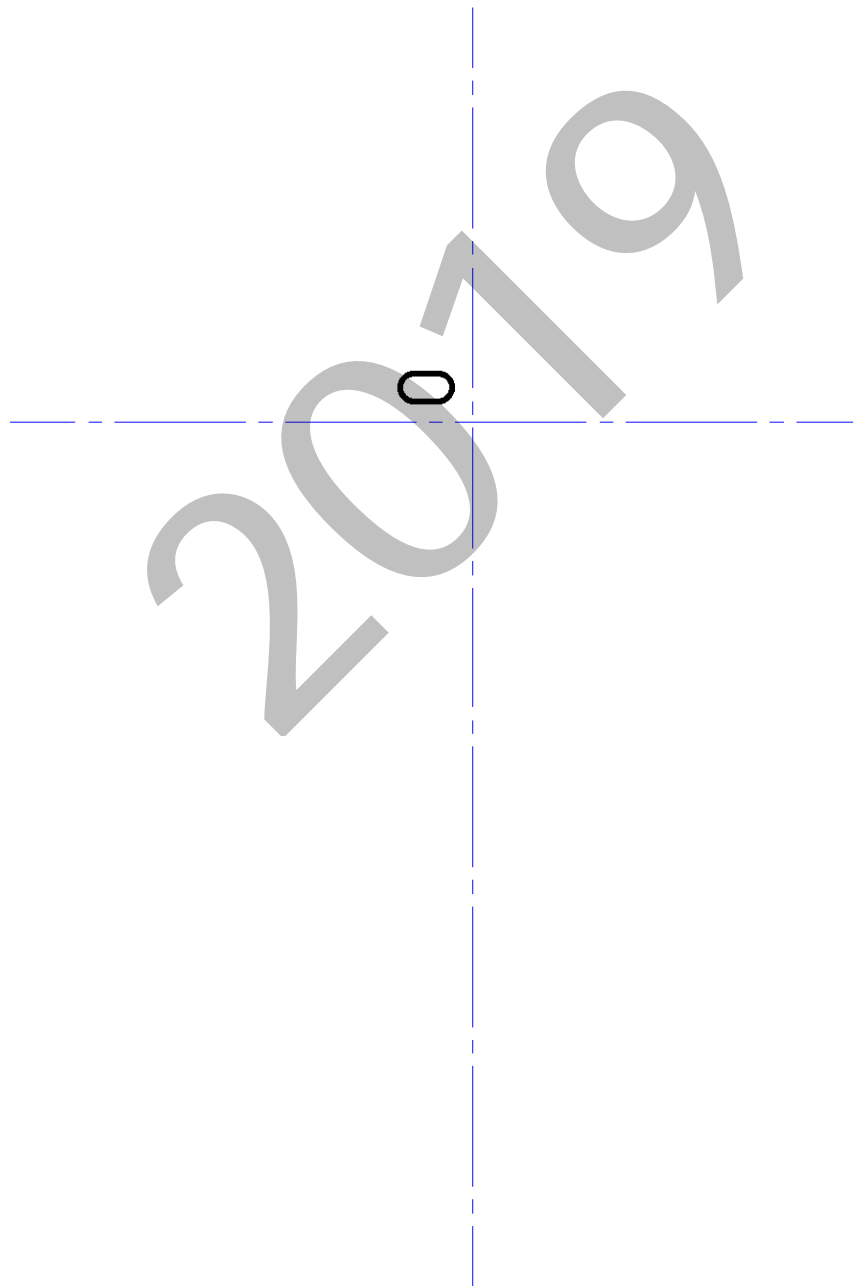



Código ejercicio:

**Ejercicio 2-A:** (de la propuesta A, valorado con 4 puntos)

De una pieza de caras planas (con excepción de un taladro cilíndrico) se conocen dos vistas diédricas completas, el alzado y el perfil derecho. Se pide, dibujar la planta y, a ‘mano alzada’, completar la perspectiva dada.

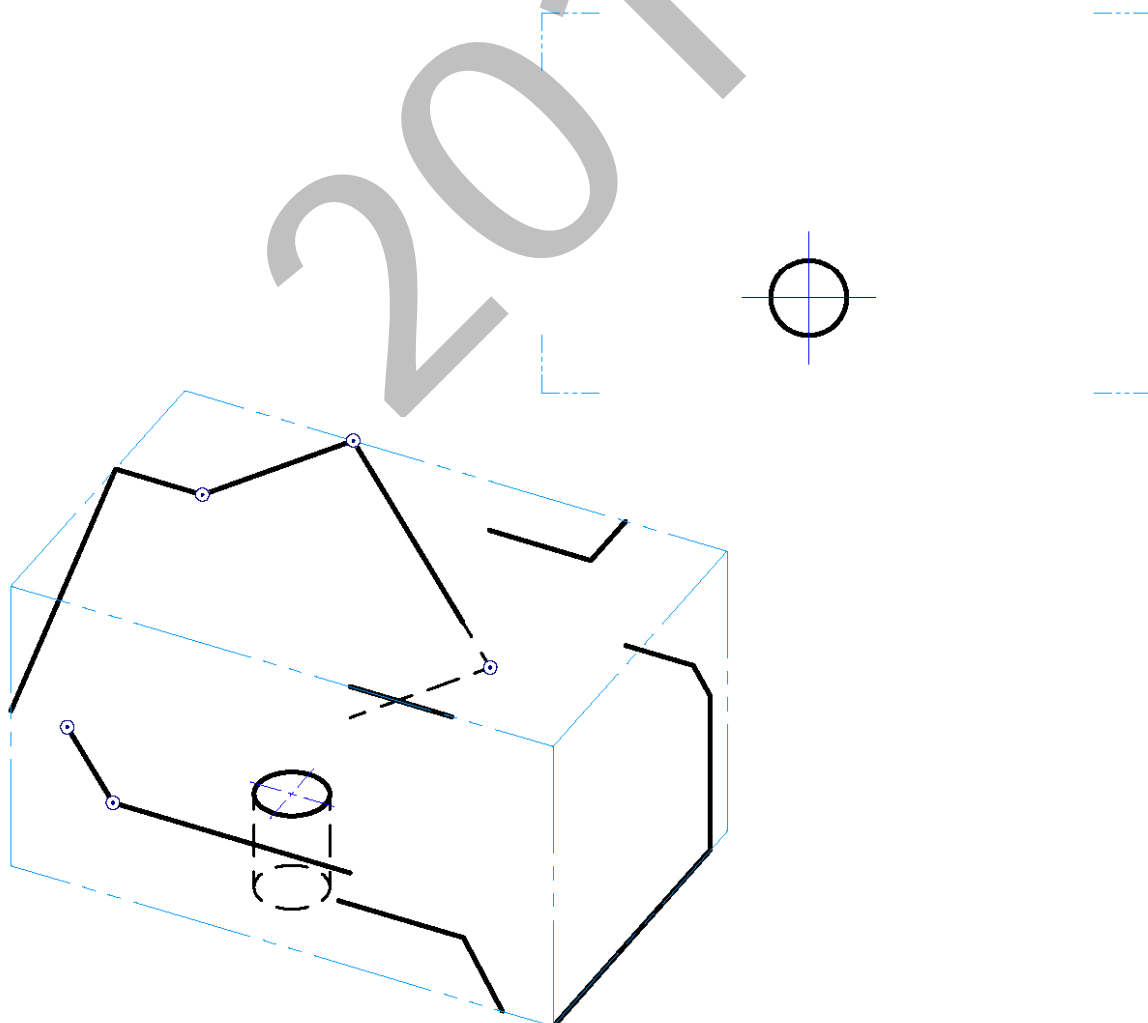
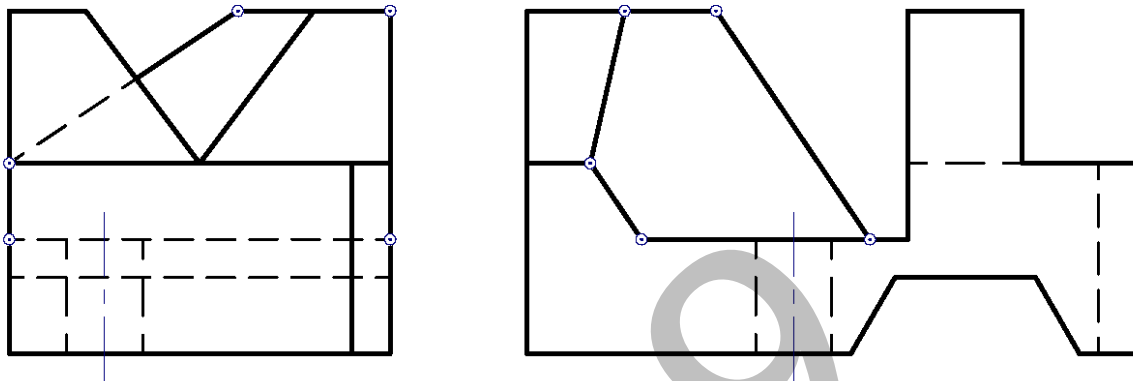

Puntuación: 4 puntos (planta: 2,5 p; perspectiva: 1,5 p)



Código ejercicio:

**Ejercicio 3-A:** (de la propuesta A, valorado con 3 puntos)

Una silla está construida con tres piezas de madera aserradas de una plancha de espesor 2 cm. El recorte del respaldo-pata tiene forma rectangular; el de la otra pata es trapecial; y el recorte del asiento es hexagonal regular. A la pieza rectangular se le practican dos ranuras para la unión por encaje sin holguras de las otras dos piezas. En las vistas dadas se determina la posición relativa de las tres partes montadas y sus dimensiones en centímetros. Se pide, a escala en la página siguiente, una perspectiva isométrica de la silla vista por detrás (se desprecia el espesor de la chapa).

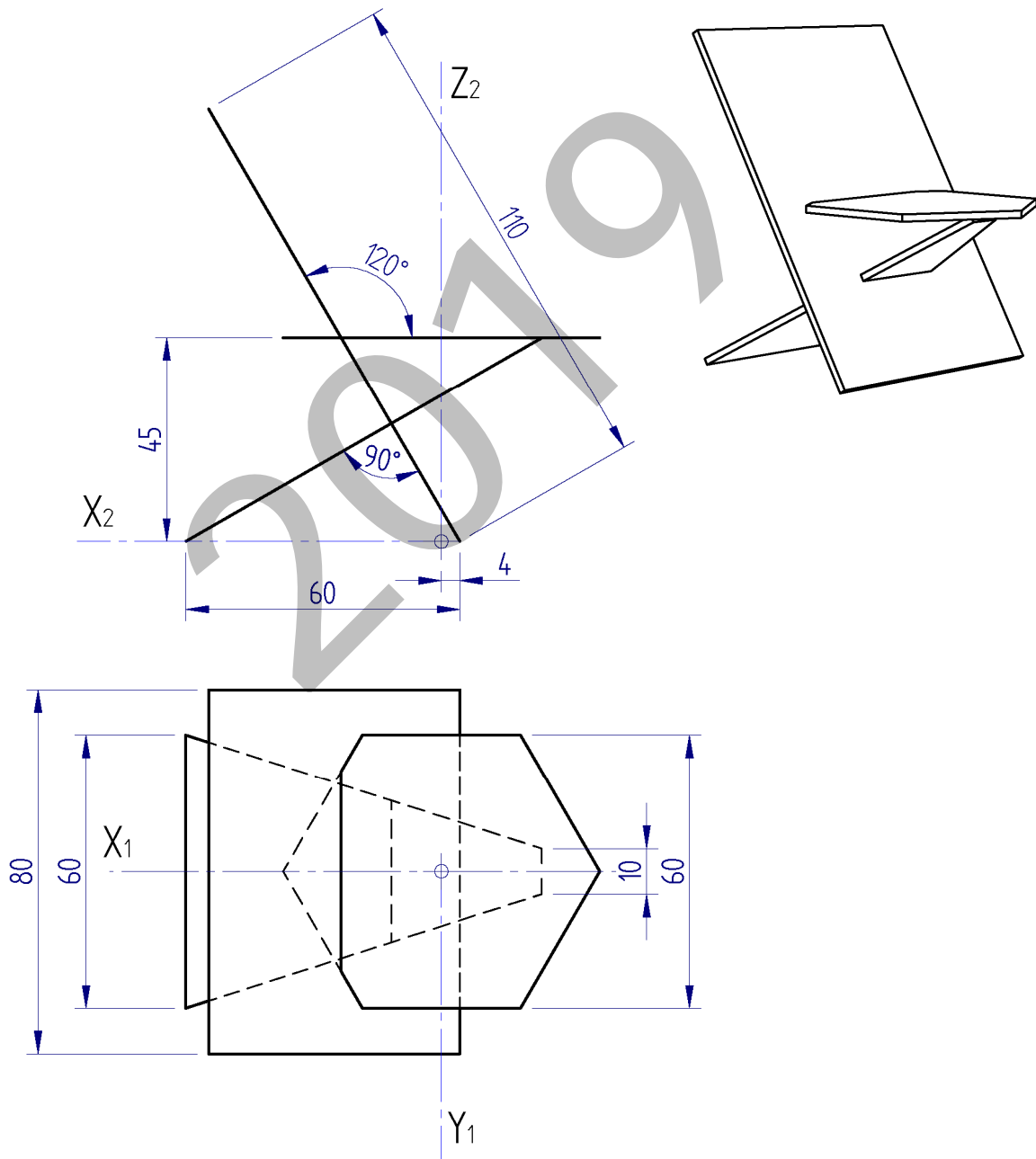

Puntuación: 3 puntos (respaldo:1 p.; pata:1 p.; asiento:1 p.)

 <p>Universidad del País Vasco</p> <p>Euskal Herriko Unibertsitatea</p>	<p>EVALUACIÓN PARA EL ACCESO A LA UNIVERSIDAD JUNIO 2019</p> <p><b>DIBUJO TÉCNICO II</b></p>	<p>Cuestionario 2019-I Propuesta A</p> <p>Hoja 5 de 5</p>
--	--	---

Código ejercicio:

**Ejercicio 3-A:** (continuación)

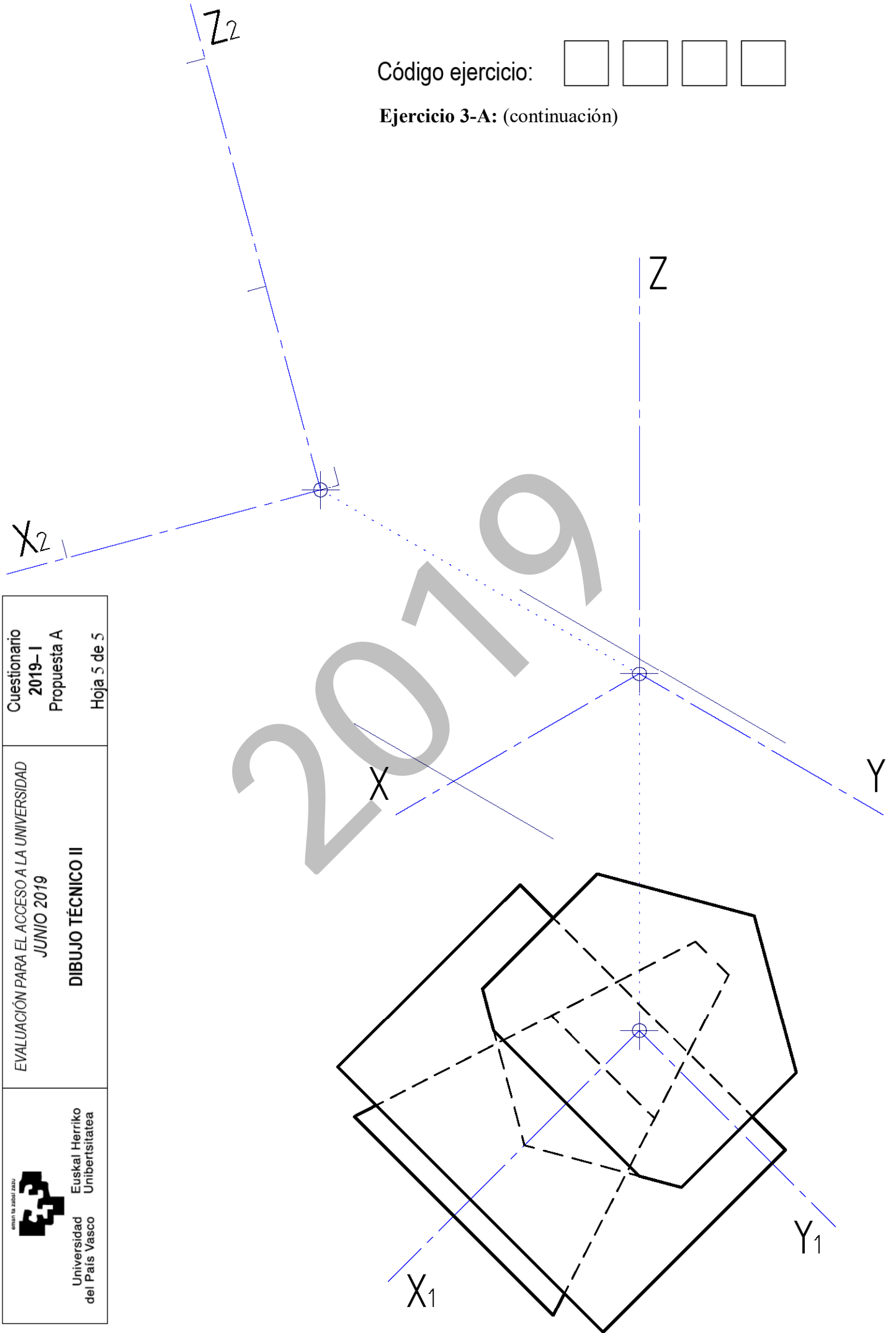



Código ejercicio:

**Propuesta B** (consta de tres ejercicios)

**Ejercicio 1-B:** (de la propuesta B, valorado con 3 puntos)

Para la desintegración de cálculos renales, mediante ondas de choque, se utiliza un reflector elipsoidal. En la figura se representa su contorno en una vista cenital (planta superior). Dicho contorno es un arco de elipse definido por su distancia focal y su eje menor. Se pide, en la hoja siguiente, dibujando a escala 2/5, el contorno elíptico del reflector. Determinar el punto P y trazar en él la tangente a la elipse.

*Notas: Determinar tres puntos de la elipse entre dos vértices consecutivos. La figura dada está desproporcionada, debiendo prevalecer las dimensiones acotadas. Las cotas se dan en centímetros. Dejar indicadas las construcciones auxiliares.*

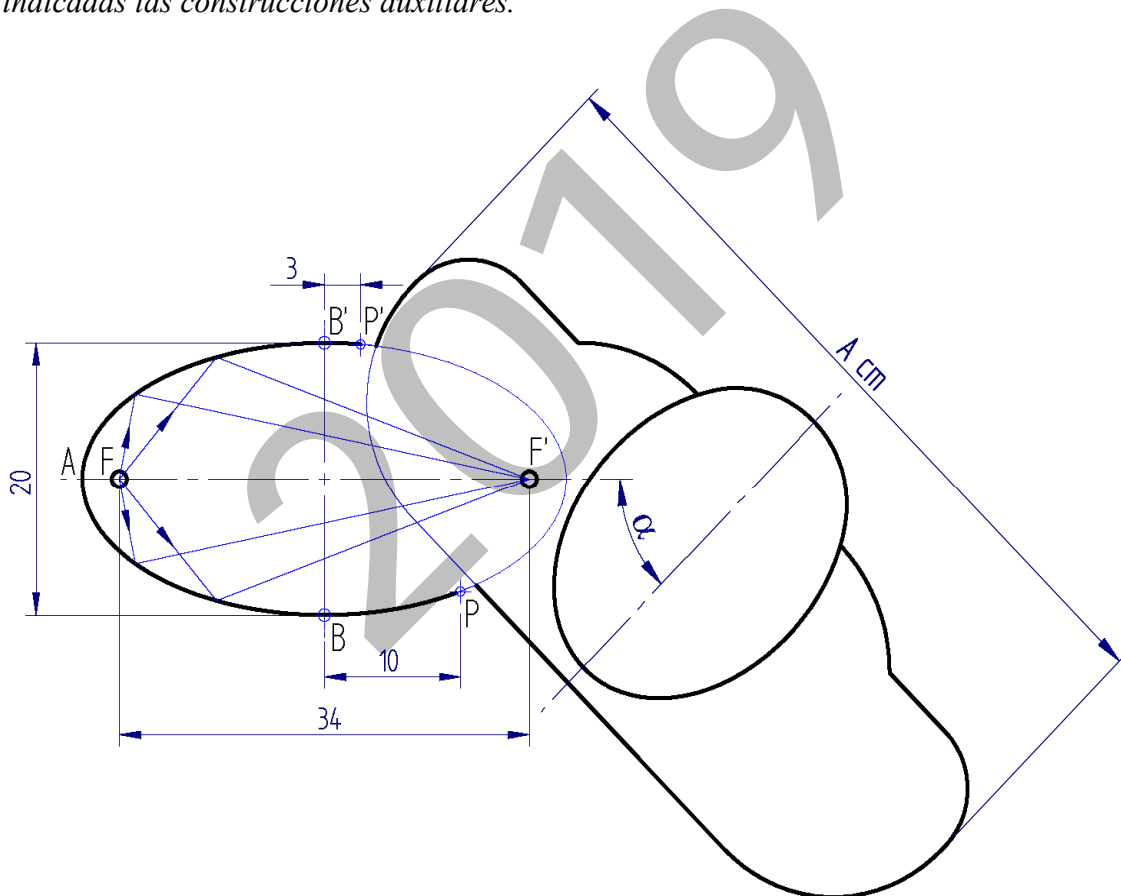

*Puntuación: 3 puntos (escala: 0,5 p; elipse: 1,5 p; punto P: 0,5 p; tangente en P: 0,5 p)*





Universidad del País Vasco Euskal Herriko Unibertsitatea

EVALUACIÓN PARA EL ACCESO A LA UNIVERSIDAD JUNIO 2019

DIBUJO TÉCNICO II

Cuestionario 2019 – I Propuesta B

Hoja 2 de 6

Código ejercicio:

Ejercicio 1-B: (continuación)

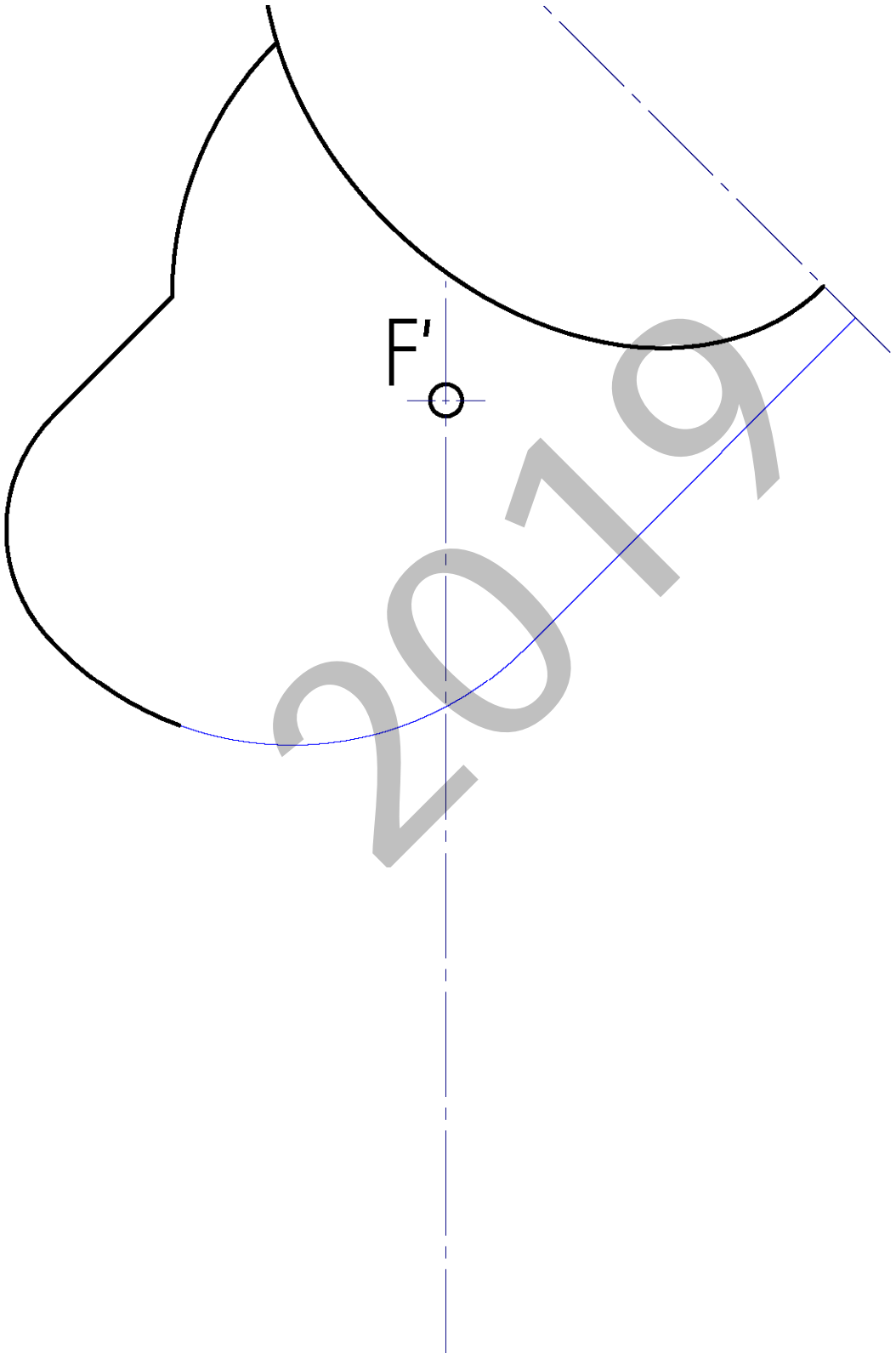



Código ejercicio:

**Ejercicio 2-B:** (de la propuesta B, valorado con 4 puntos)

Una casa consta de dos volúmenes prismáticos, el principal A y el de entrada B. Se deben prolongar las aristas del tejado a dos aguas de B hasta interceptar con el faldón  $\alpha$  de A. Se pide, en la hoja siguiente:

1. Dibujar en planta la intersección de los prismas.
2. Obtener la verdadera magnitud del faldón  $\alpha$  incluyendo las líneas de intersección.
3. Determinar gráficamente el ángulo diedro que forman  $\alpha$  y el plano vertical V.

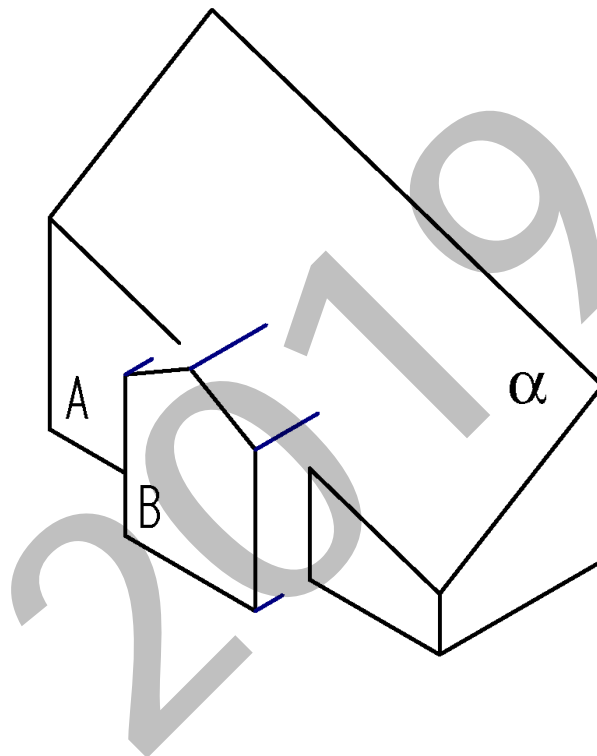



Universidad del País Vasco Euskal Herriko Unibertsitatea

EVALUACIÓN PARA EL ACCESO A LA UNIVERSIDAD JUNIO 2019

DIBUJO TÉCNICO II

Cuestionario 2019 – I Propuesta B

Hoja 4 de 6

Código ejercicio:

Ejercicio 2-B: (continuación)

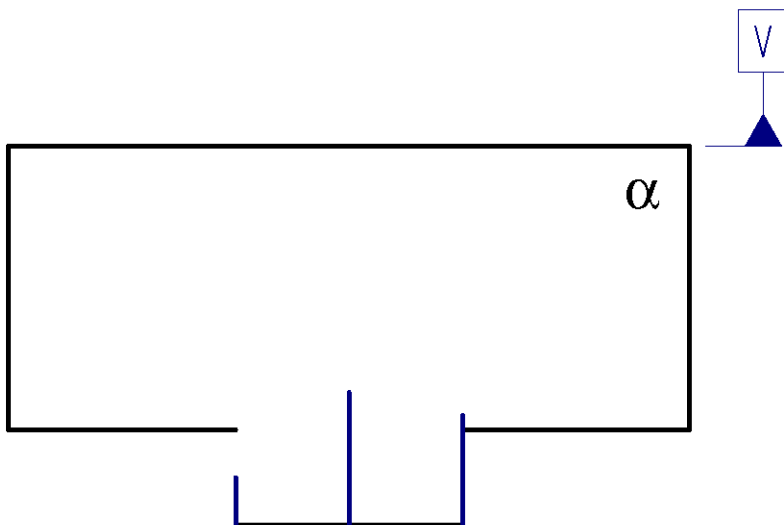
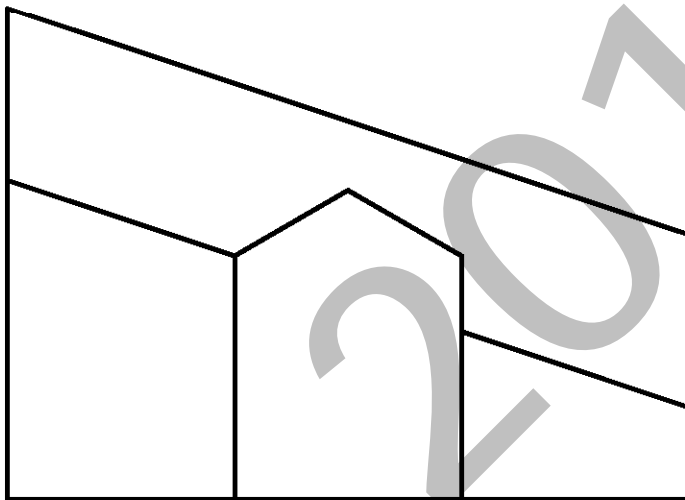

Código ejercicio:

**Ejercicio 3-B:** (de la propuesta B, valorado con 3 puntos)

En un tren de aterrizaje, el extremo (O) del eje de la rueda está unido, mediante tres barras que forman un trípode, a la estructura del fuselaje en los puntos de anclaje (A, B y C). Se pide, dibujando sobre las vistas diédricas dadas en la hoja siguiente:

1. Obtener gráficamente la verdadera magnitud de las tres barras (OA, OB y OC). Especificar sus longitudes en centímetros.
2. Determinar gráficamente el ángulo que forma cada barra con el eje de la rueda.

*El ejercicio puede resolverse por distintos procedimientos, aunque se aconseja hacerlo mediante giros (girando las barras alrededor del eje de la rueda hasta colocarlas en una posición favorable según el propósito).*

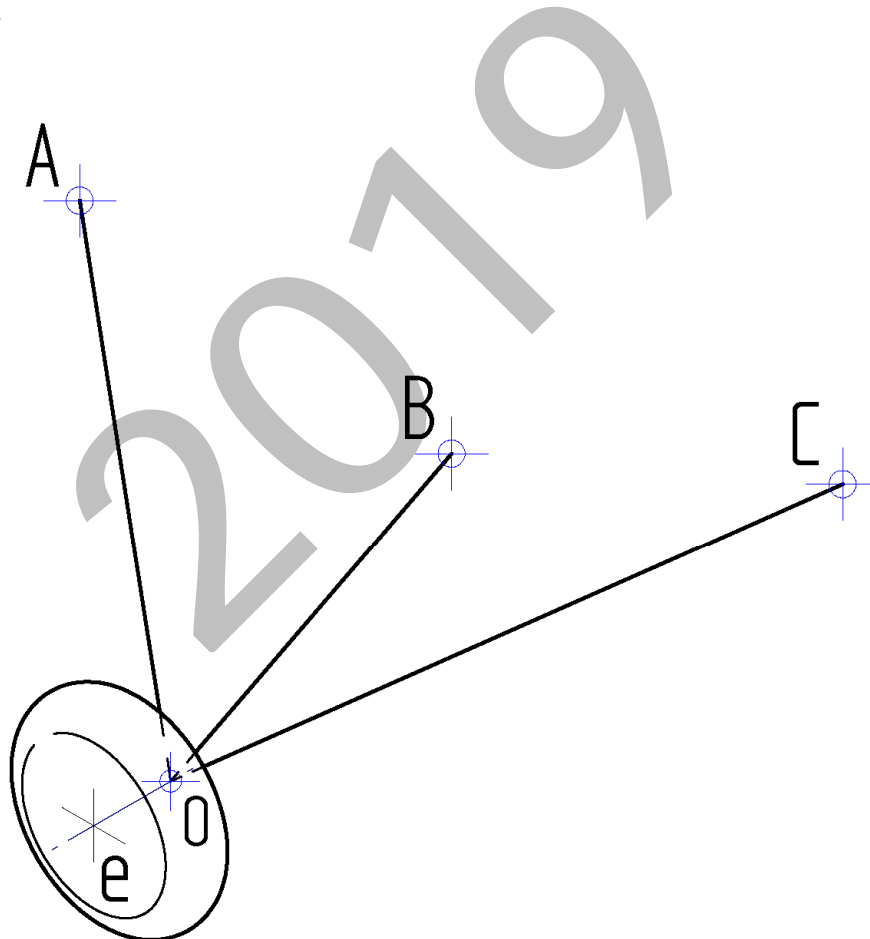



Código ejercicio:

Ejercicio 3-B: (continuación)

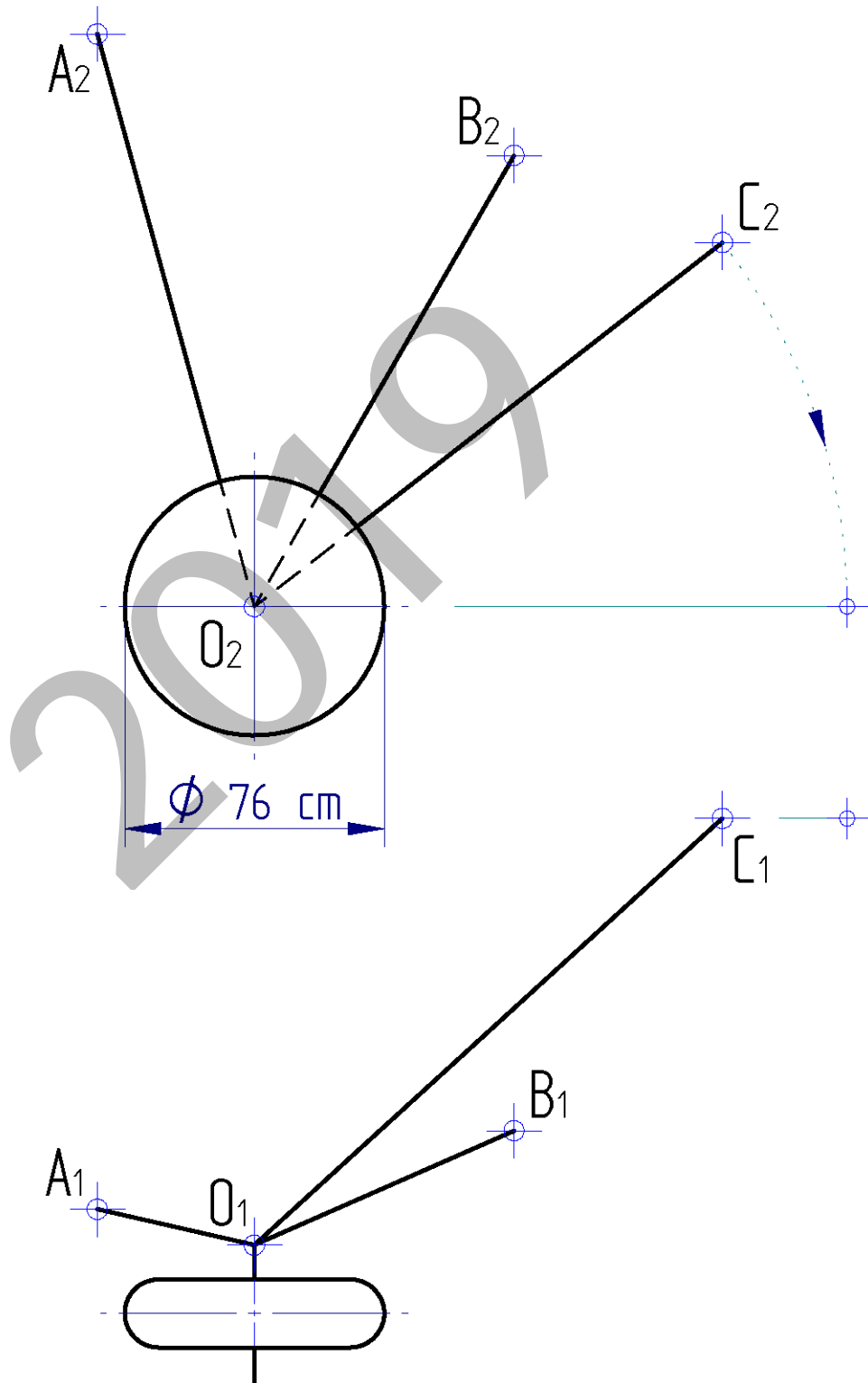



## CRITERIOS DE CORRECCIÓN Y CALIFICACIÓN ZUZENTZEKO ETA KALIFIKATZEKO IRIZPIDEAK

---

### DIBUJO TÉCNICO II

En cada opción (A y B) se proponen ejercicios de:

- Geometría Plana.
- Trazados de Curvas Cónicas.
- Ejercicios de Geometría del Espacio.
- Ejercicios de representación de Formas.

Los ejercicios se resolverán en los Sistemas de Representación Diédrico y/o Axonométrico, según se indique en el enunciado. En el trazado de Perspectivas Axonométricas se tendrán en cuenta únicamente las líneas vistas.

La elección de una alternativa (A o B) implica que se han elegido todos los ejercicios de la misma (no se podrán mezclar ejercicios de las opciones A y B en ningún caso). **El alumno o la alumna podrá escoger una de las dos propuestas (la A o la B) que resolverá en su integridad.**

En el cuestionario figuran las puntuaciones de cada uno de los ejercicios que se plantean, por lo que la valoración de cada ejercicio está indicada específicamente junto con el enunciado. Cada opción puntuará sobre 10 puntos.

En la valoración de cada ejercicio se tendrá en cuenta:

- el manejo adecuado de las herramientas conceptuales
- el planteamiento correcto
- la precisión de la ejecución de los trazados
- el resultado global de cada ejercicio
- La presentación, orden, limpieza



Universidad del País Vasco Euskal Herriko Unibertsitatea

ADIERAZPEN GRAFIKOA ETA  
INGENIARITZAKO PROIEKTUAK SAILA  
DEPARTAMENTO DE EXPRESIÓN GRÁFICA Y  
PROYECTOS DE INGENIERÍA

**UNIBERTSITATERA  
SARTZEKO EBALUAZIOA**

**EVALUACIÓN PARA EL  
ACCESO A LA UNIVERSIDAD**

**MARRAZKETA  
TEKNIKO A II**

**DIBUJO TÉCNICO II**

2019.ko EKAINA

JUNIO de 2019

**ARIKETA EBATZIAK**

**EJERCICIOS  
SOLUCIONADOS**

2019



I-A ariketa / ejercicio I-A

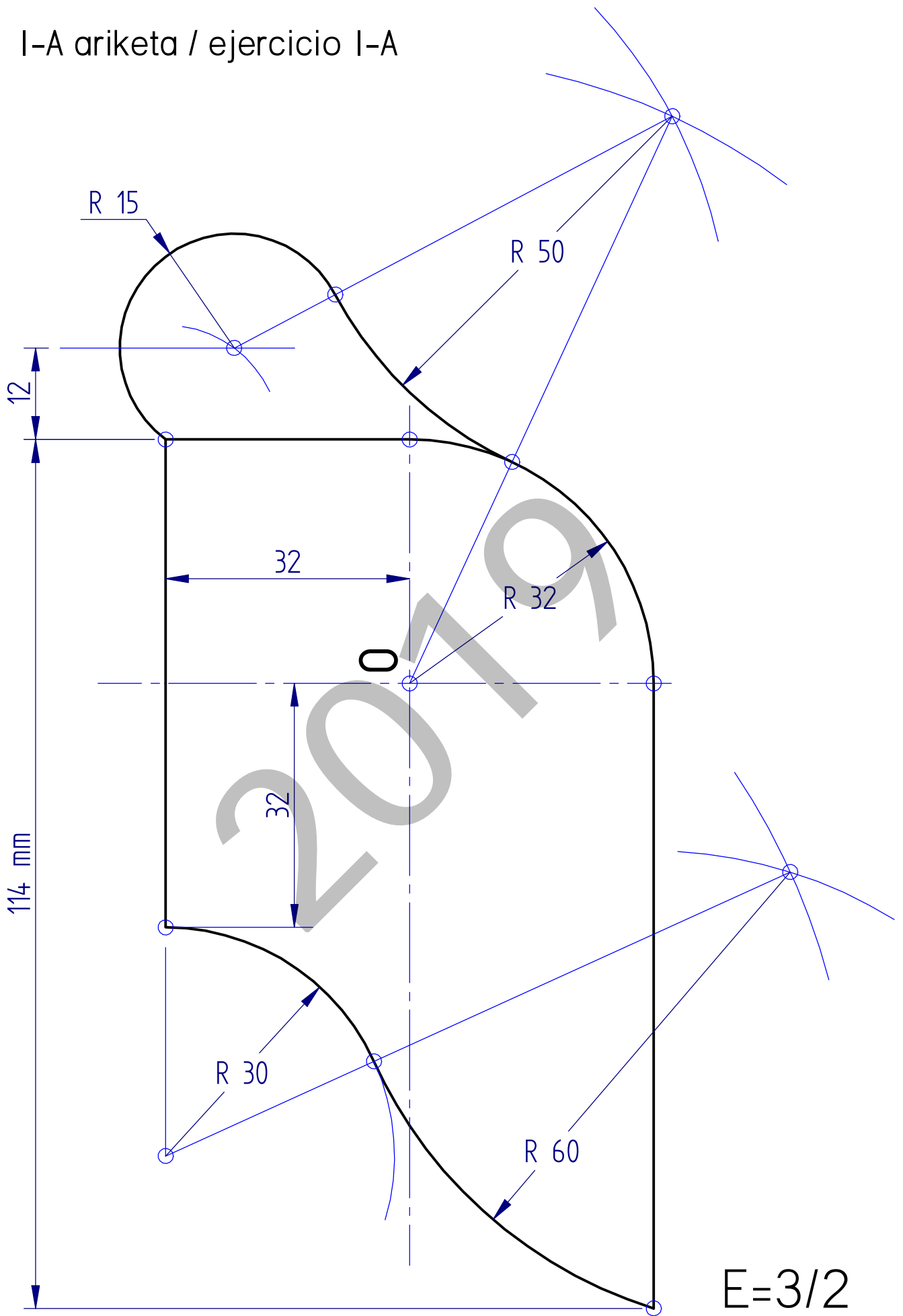

E=3/2

# 2-A ariketa / ejercicio 2-A

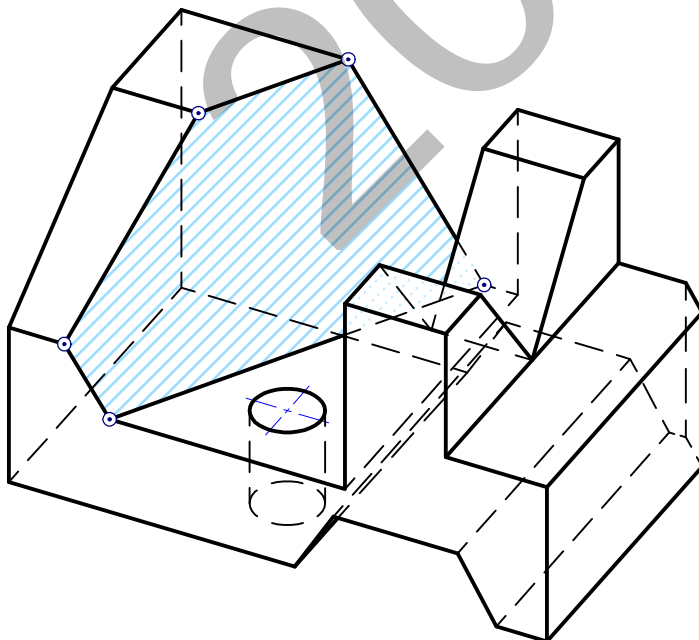
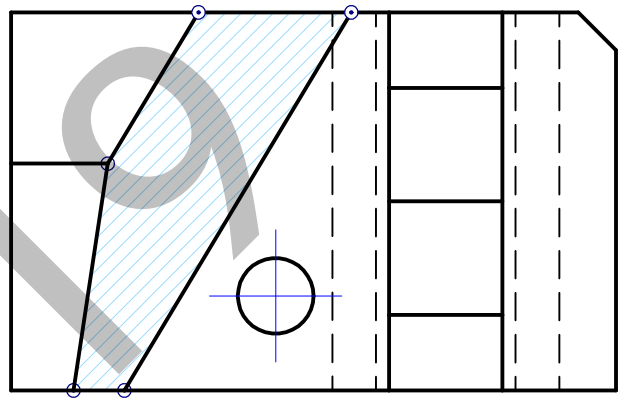
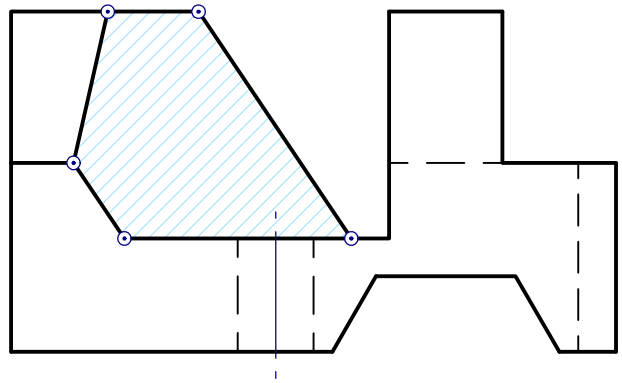
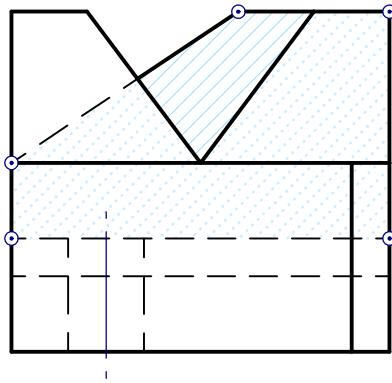

3-A ariketa / ejercicio 3-A

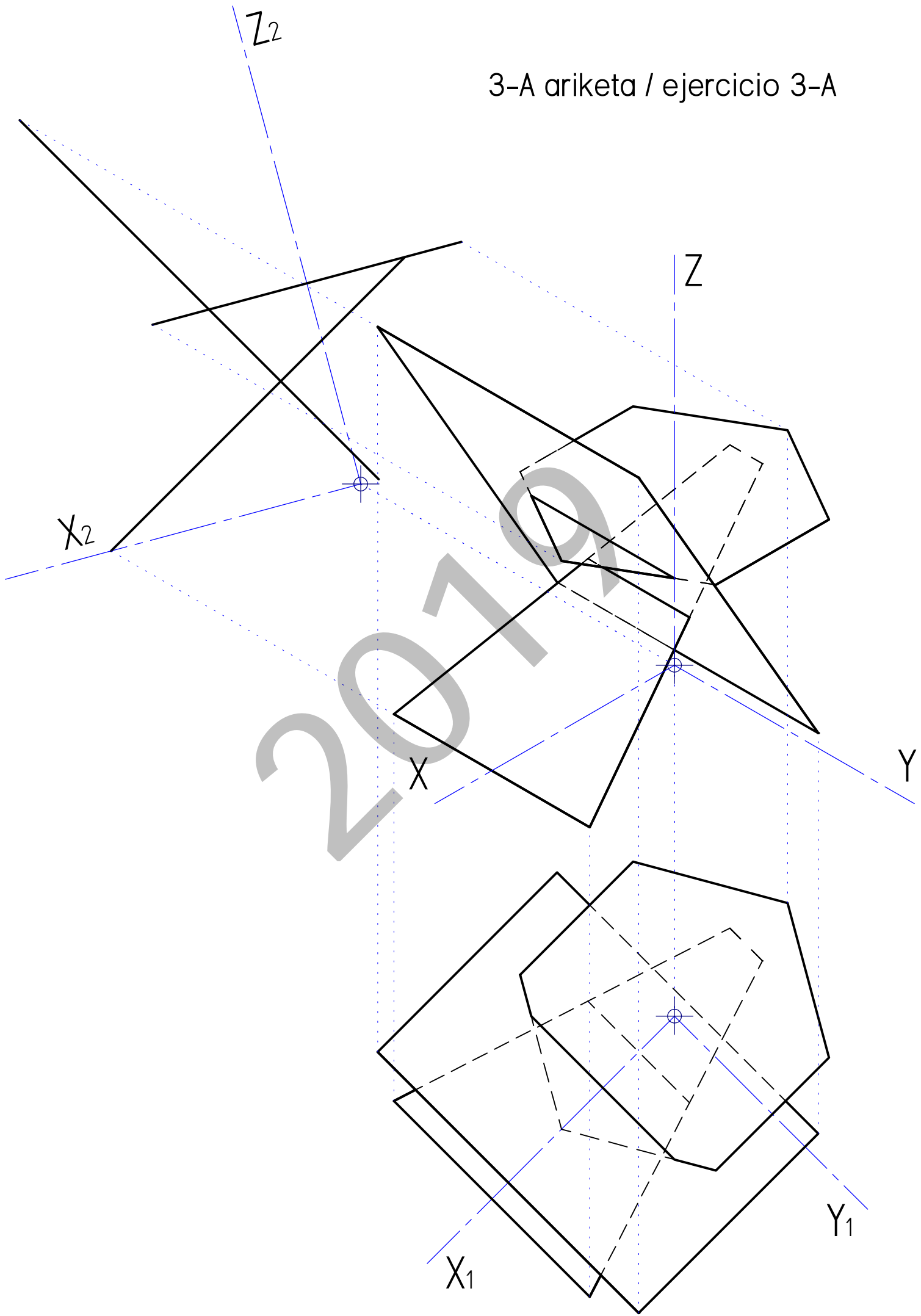

I-B ariketa / ejercicio I-B

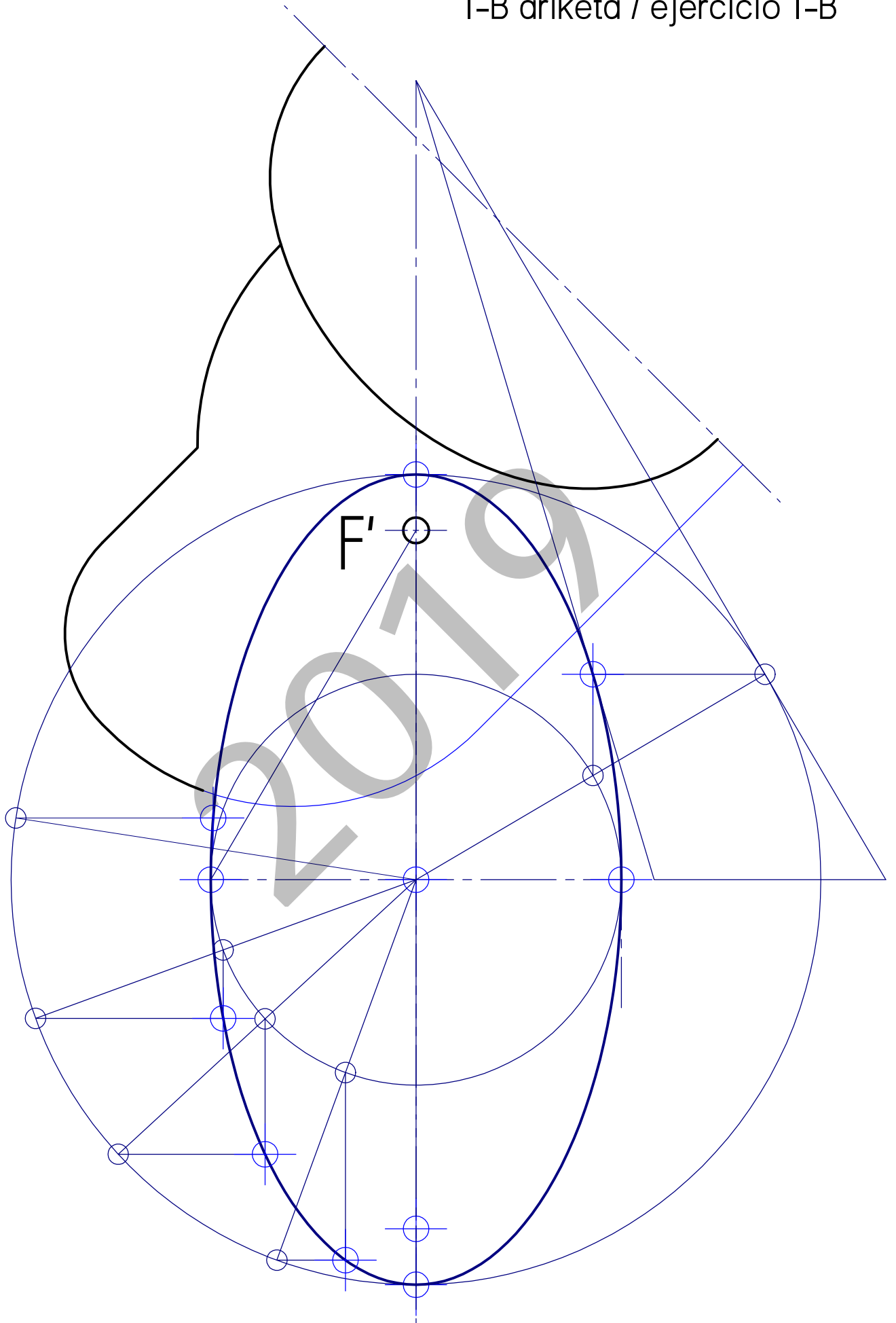

# 2-B ariketa / ejercicio 2-B

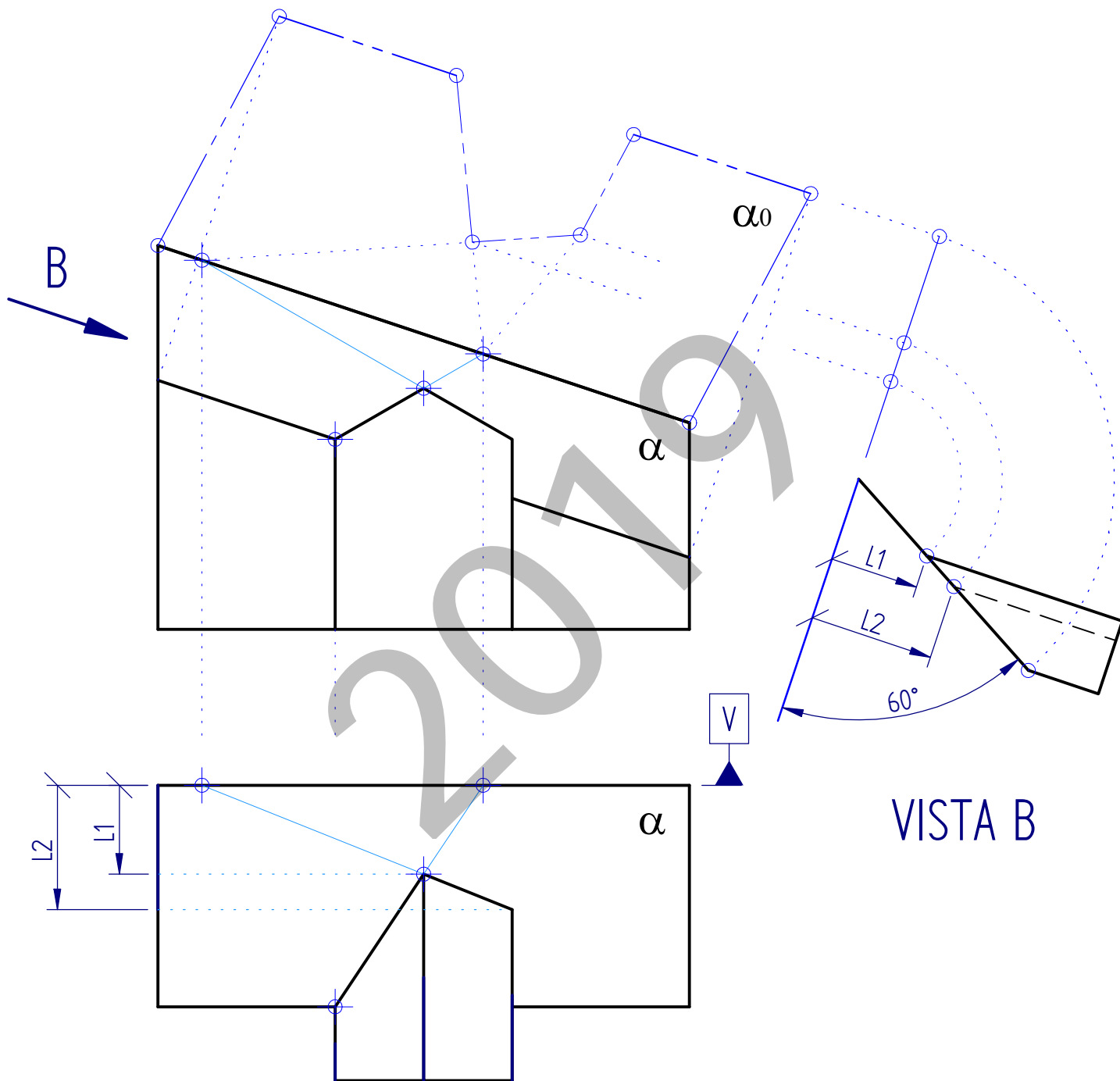

### 3-B ariketa / ejercicio 3-B

