

Dibujo Técnico II

- BACHILLERATO
- FORMACIÓN PROFESIONAL
- CICLOS FORMATIVOS DE GRADO SUPERIOR



**Evaluación para el
Acceso a la Universidad**

UPV/EHU

2017



Universidad del País Vasco Euskal Herriko Unibertsitatea

UNIBERTSITATERA SARTZEKO
EBALUAZIOA

2017ko EKAINA

MARRAZKETA TEKNIKOA II

EVALUACIÓN PARA EL
ACCESO A LA UNIVERSIDAD

JUNIO 2017

DIBUJO TÉCNICO II

Irakasgaia / Asignatura

Ariketaren kodea / Código ejercicio

Data / Fecha

.....n,(e)koaren(e)an

En, a de de

Kalifikazioa / Calificación

Azterketa honek bi aukera ditu. Azterketariak aukeretako bat (A edo B) hartu eta oso-osoan ebatzi behar du.

Ez ahaztu azterketako orrialde bakoitzean kodea jartzea.

Este examen tiene dos opciones. El Alumno podrá escoger una de las dos propuestas (la A o la B) que resolverá en su integridad.

No olvides incluir el código en cada una de las hojas de examen.

 <p>eman ta zabal zazu</p> <p>Universidad del País Vasco Euskal Herriko Unibertsitatea</p>	<p>Evaluación para el Acceso a la Universidad</p> <p>JUNIO 2017</p> <p>DIBUJO TÉCNICO II</p>	<p>Cuestionario 2017 – I</p> <p>Propuesta A</p> <p>Hoja 1 de 5</p>
--	---	--

Código ejercicio:

Propuesta A (consta de tres ejercicios)

Ejercicio 1-A: (de la propuesta A, valorado con 3 puntos)

En la figura se muestra un cazo de excavadora cuyo perfil está compuesto de arcos de circunferencia y segmentos rectilíneos unidos con continuidad de tangencia, con excepción de algún punto anguloso. A partir de las dimensiones dadas y deduciendo las condiciones geométricas de la figura, dibujar, a escala 1/3, en la hoja siguiente, los contornos del cazo, determinando los centros de las circunferencias y los puntos de tangencia.

Notas: La figura dada puede estar falseada prevaleciendo en ella las cifras de cota. En la resolución del ejercicio, se deben dejar indicadas las construcciones auxiliares empleadas. Las cotas están dadas en milímetros.

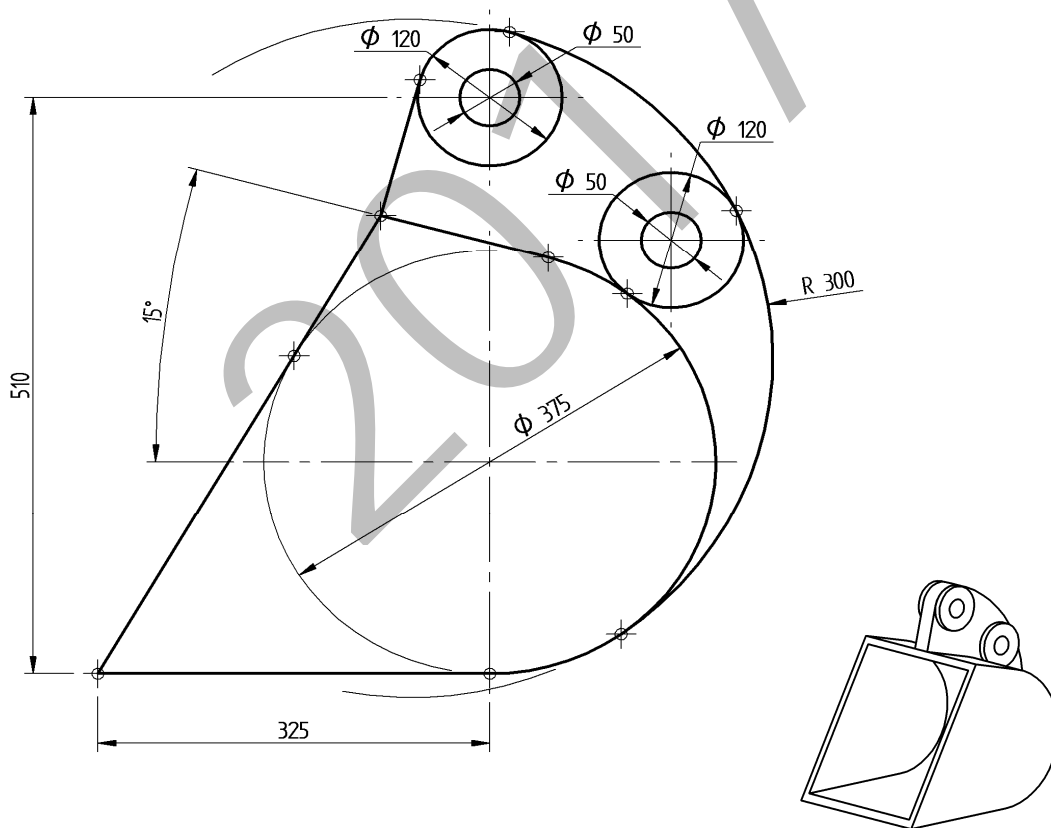

Puntuación: 3 puntos (escala:0,5p; segmentos rectilíneos tangentes: 1p; arco y circunferencia tangentes: 1,5p)



Universidad del País Vasco Euskal Herriko Unibertsitatea

Evaluación para el Acceso a la Universidad
JUNIO 2017
DIBUJO TÉCNICO II

Cuestionario
2017 – I
Propuesta A

Hoja 2 de 5

Código ejercicio:

Ejercicio 1-A: (continuación)

2017



Código ejercicio:

Ejercicio 2-A: (de la propuesta A, valorado con 4 puntos)

De una pieza de caras planas (excepto un agujero cilíndrico) se conocen dos vistas diédricas completas, el alzado y el perfil izquierdo. Se pide, dibujar la planta y, a ‘mano alzada’, completar la perspectiva dada.

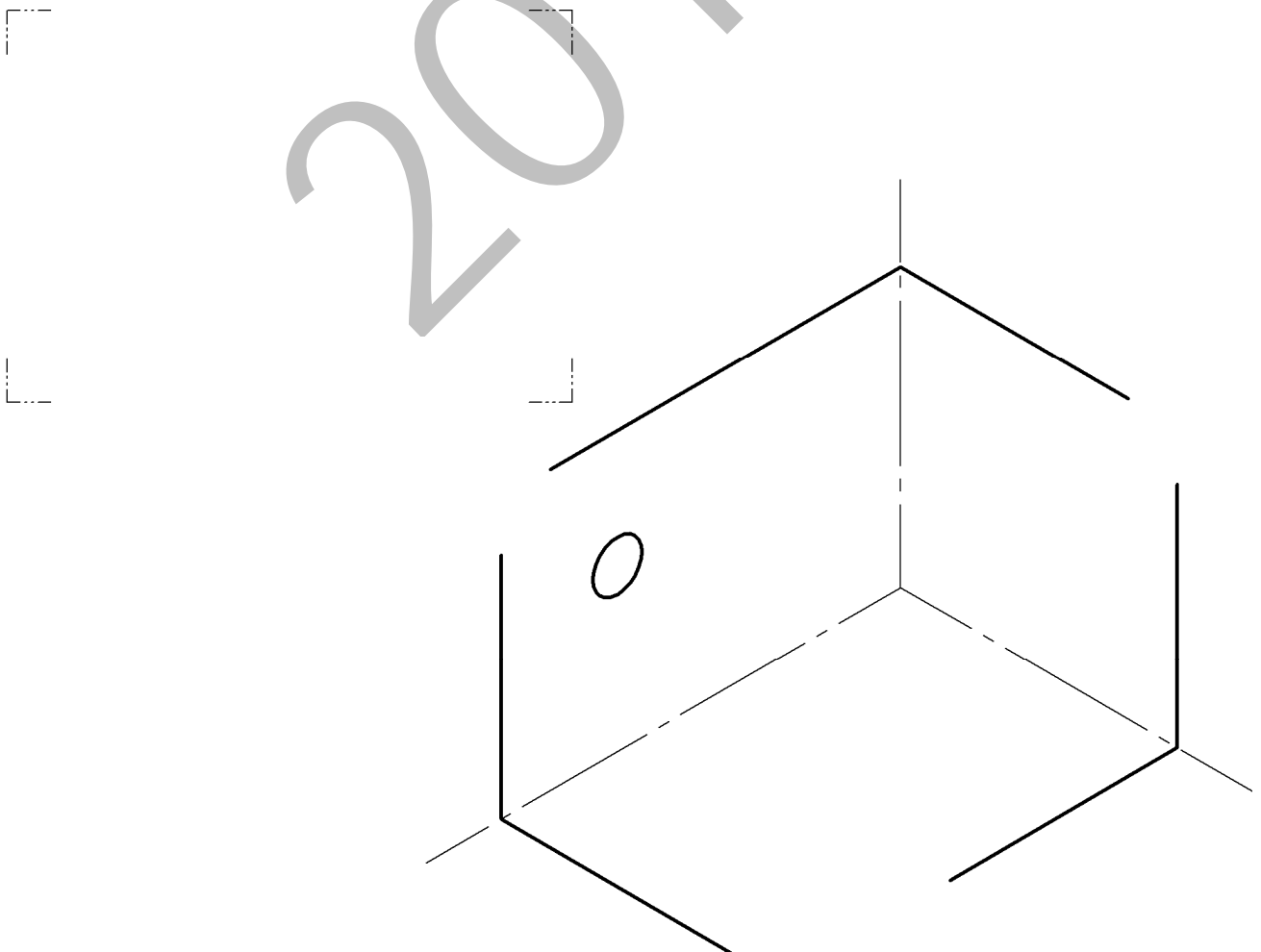
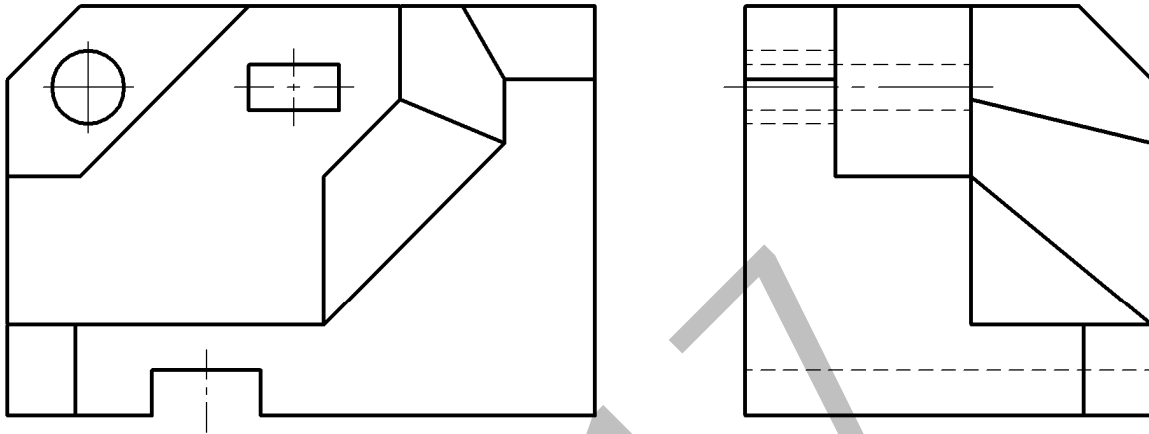

Puntuación: 4 puntos (planta: 2,5 p.; perspectiva abocetada: 1,5 p.)



Código ejercicio:

Ejercicio 3-A: (de la propuesta A, valorado con 3 puntos)

Se dan las vistas diédricas de una torre, y sus galerías de acceso, para el almacenaje de grano. Se pide, a escala $E=1/80$, la perspectiva isométrica correspondiente con los ejes dados. Si se desea, puede considerarse $K_x=K_y=K_z=1$.

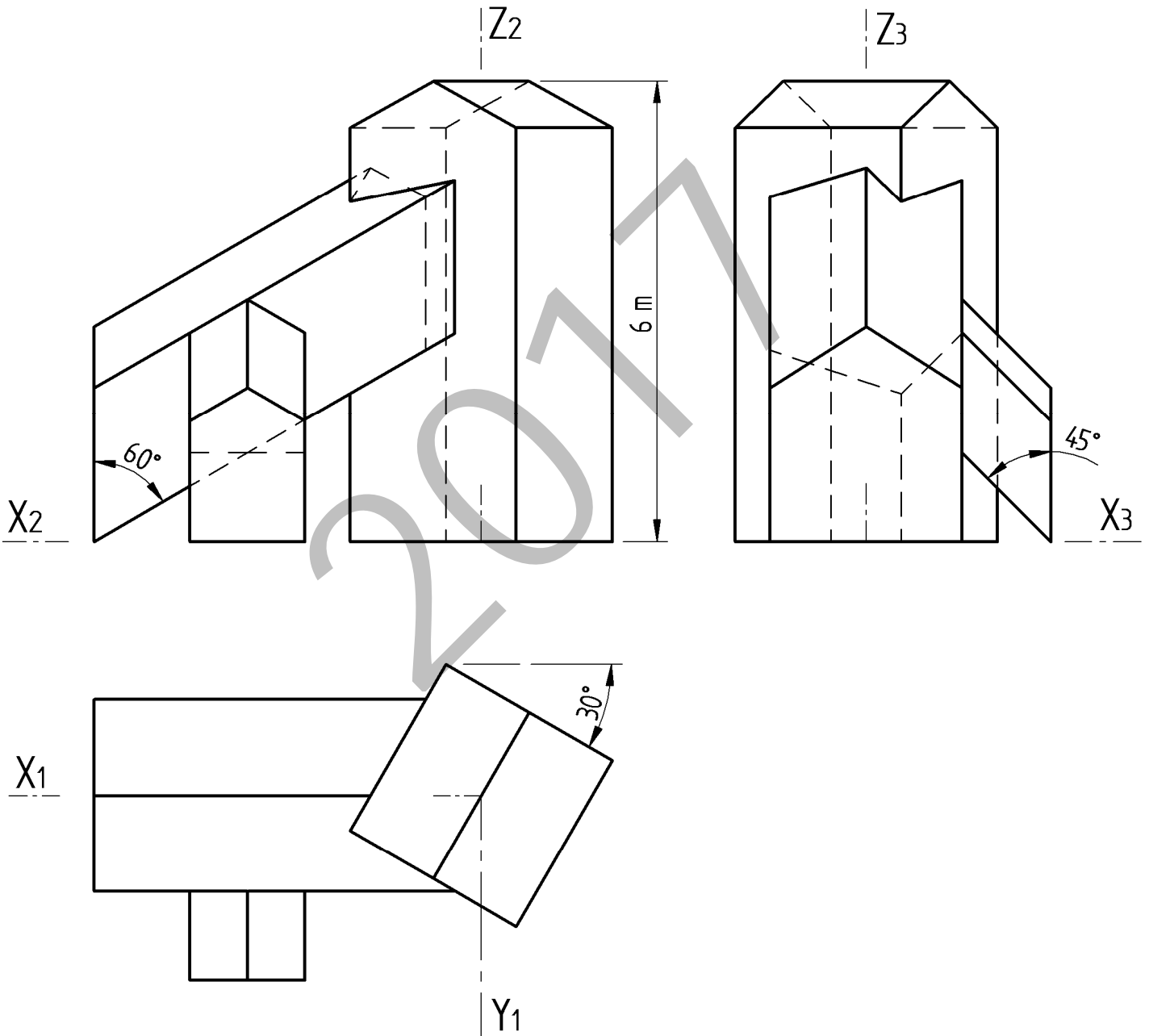

Puntuación: 3 puntos (escala: 0,5 p; torre: 1 p; galería 60°: 1 p; galería 45°: 0,5 p.)



Universidad del País Vasco Euskal Herriko Unibertsitatea

Evaluación para el Acceso a la Universidad
JUNIO 2017
DIBUJO TÉCNICO II

Cuestionario
2017-I
Propuesta A
Hoja 5 de 5

Código ejercicio:

Ejercicio 3-A: (continuación)

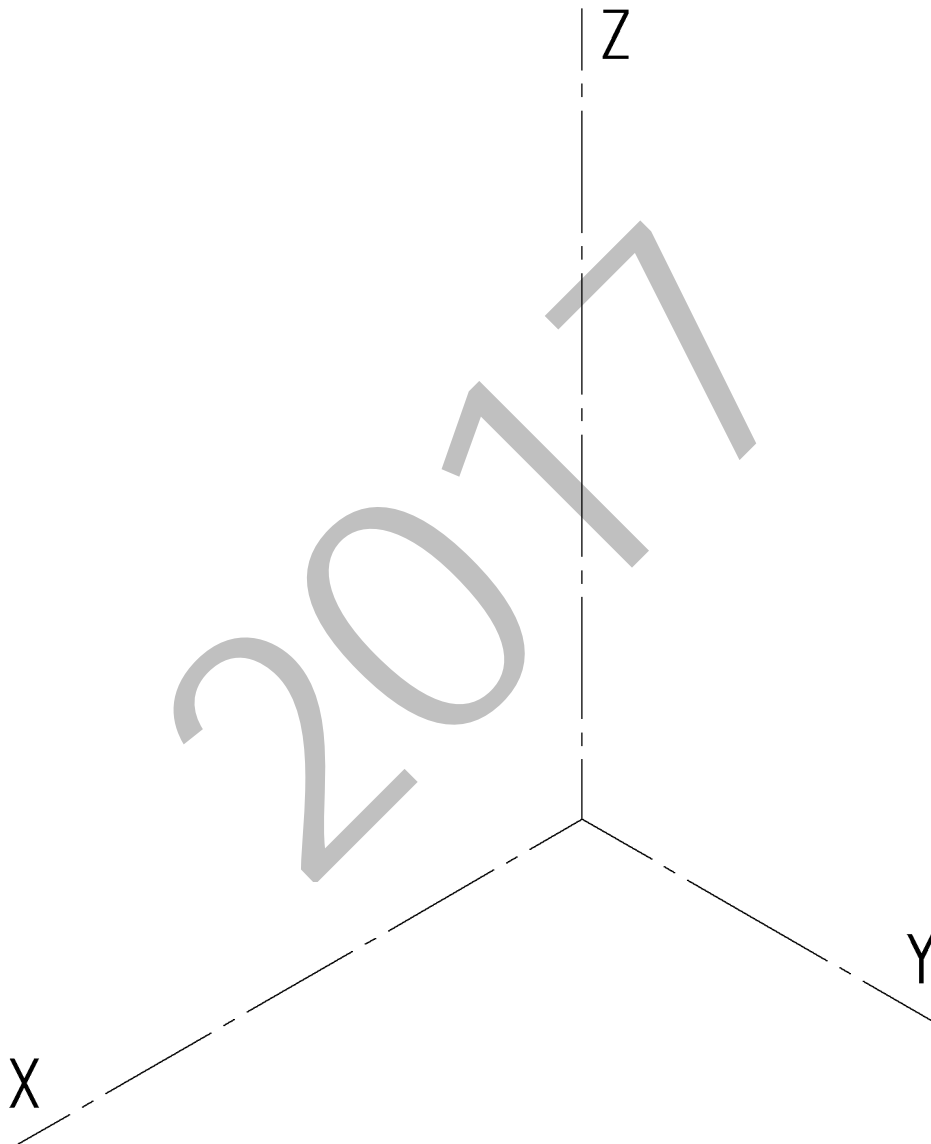

Código ejercicio:

Propuesta B (consta de tres ejercicios)

Ejercicio 1-B: (de la propuesta B, valorado con 3 puntos)

Una mesa se compone de un tablero plano, de contorno elíptico, y un pedestal, de material conformado (en la figura dada se representan una vista de planta y dos perspectivas de la mesa). El contorno del pedestal en la vista de planta está formado por arcos de circunferencia unidos con continuidad de tangencia. Del contorno elíptico del tablero se conoce su eje mayor y los puntos de tangencia T con el contorno del pedestal. Se pide, dibujando a escala 1/8, la vista de planta del tablero elíptico y del pedestal.

Notas: Considerando su simetría, dibujar solamente una cuarta parte de la vista pedida. Determinar tres puntos de la elipse entre dos vértices consecutivos. La figura dada está desproporcionada, debiendo prevalecer las dimensiones y las condiciones geométricas señaladas. Dejar indicadas las construcciones auxiliares. Las cotas se dan en centímetros.

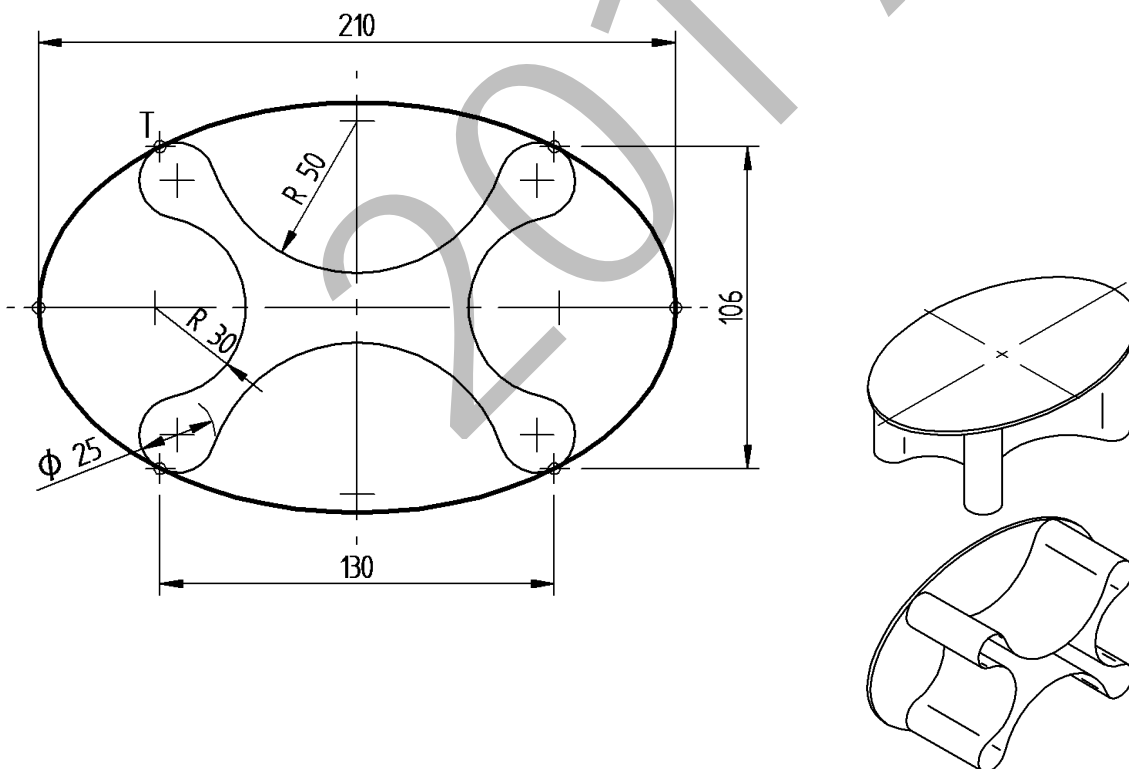



Universidad del País Vasco Euskal Herriko Unibertsitatea

Evaluación para el Acceso a la Universidad
JUNIO 2017
DIBUJO TÉCNICO II

Cuestionario
2017 – I
Propuesta B
Hoja 2 de 4

Código ejercicio:

Ejercicio 1-B: (continuación)

2017



Código ejercicio:

Ejercicio 2-B: (de la propuesta B, valorado con 4 puntos)

Se quiere proteger, con una cubierta plana (o faldón), la esquina de un edificio. El faldón γ , que debe tener una pendiente de 45° con respecto del suelo horizontal, se limita por la arista horizontal AB. Se pide, dibujar en las vistas el faldón y determinar, gráficamente, su verdadera magnitud.

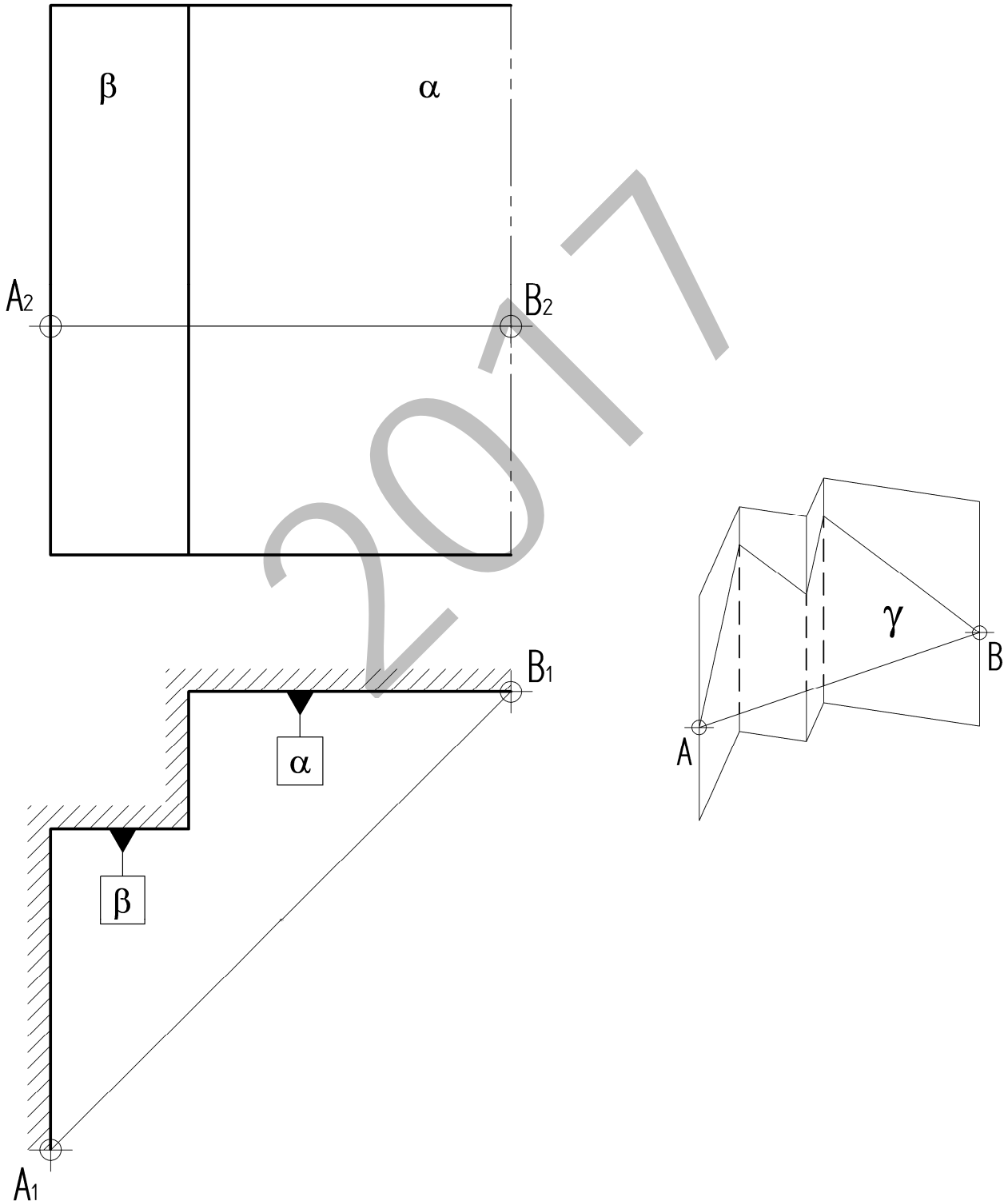

Puntuación: 4 puntos (alzado: 2 p.; verdadera magnitud: 2 p.)



Código ejercicio:

Ejercicio 3-B: (de la propuesta B, valorado con 3 puntos)

En el bloque prismático (2-montaña) quiere practicarse un agujero (túnel) con las dimensiones mínimas para que permita pasar al bloque paralelepípedo rectangular (1-funicular) desplazándose en la dirección de sus aristas laterales. Dibujar, en las vistas dadas, las aristas del orificio.

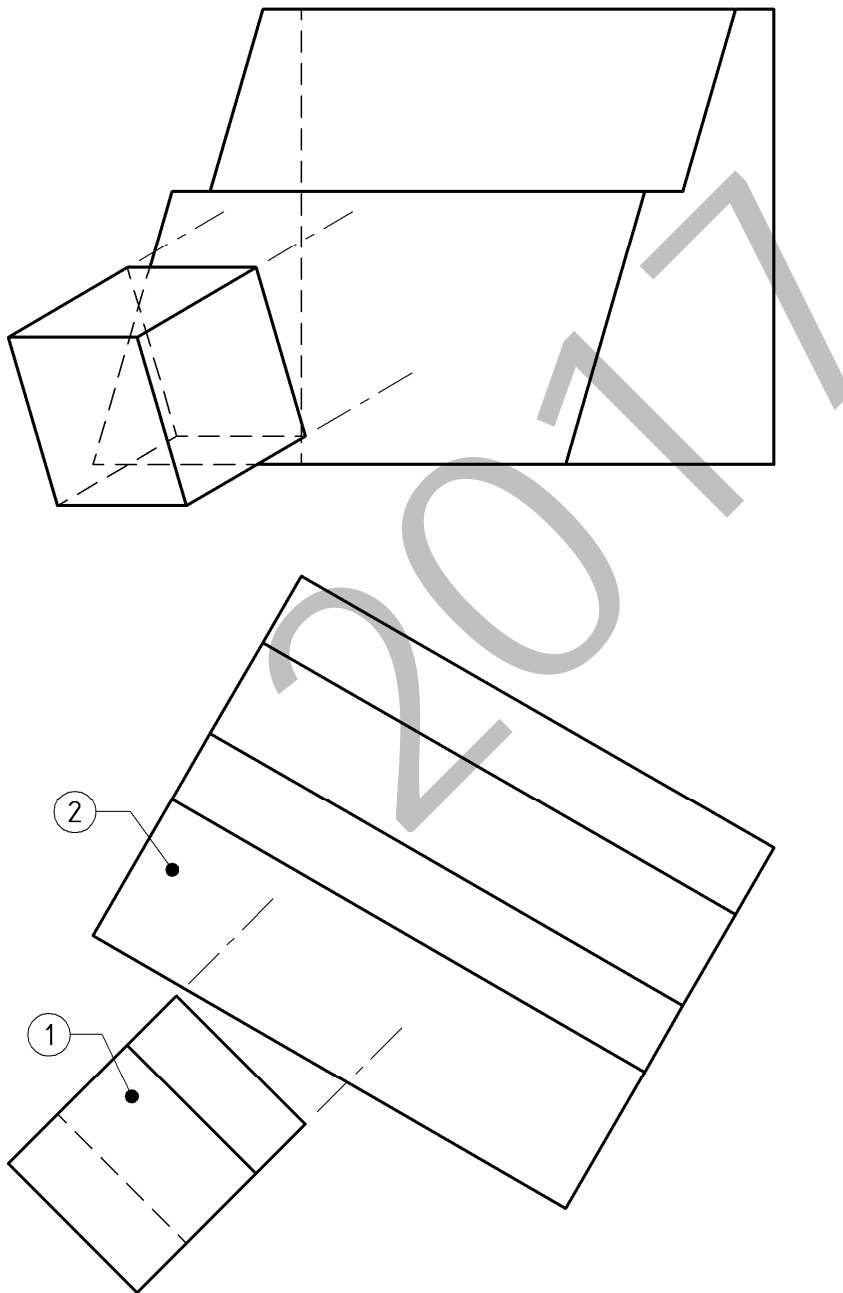



CRITERIOS DE CORRECCIÓN Y CALIFICACIÓN ZUZENTZEKO ETA KALIFIKATZEKO IRIZPIDEAK

DIBUJO TÉCNICO II

En cada opción (A y B) se proponen ejercicios de:

- Geometría Plana.
- Trazados de Curvas Cónicas.
- Ejercicios de Geometría del Espacio.
- Ejercicios de representación de Formas.

Los ejercicios se resolverán en los Sistemas de Representación Diédrico y/o Axonométrico, según se indique en el enunciado. En el trazado de Perspectivas Axonométricas se tendrán en cuenta únicamente las líneas vistas.

La elección de una alternativa (A o B) implica que se han elegido todos los ejercicios de la misma (no se podrán mezclar ejercicios de las opciones A y B en ningún caso). **El alumno o la alumna podrá escoger una de las dos propuestas (la A o la B) que resolverá en su integridad.**

En el cuestionario figuran las puntuaciones de cada uno de los ejercicios que se plantean, por lo que la valoración de cada ejercicio está indicada específicamente junto con el enunciado. Cada opción puntuará sobre 10 puntos.

En la valoración de cada ejercicio se tendrá en cuenta:

- el manejo adecuado de las herramientas conceptuales
- el planteamiento correcto
- la precisión de la ejecución de los trazados
- el resultado global de cada ejercicio
- La presentación, orden, limpieza

I-A ariketa / ejercicio I-A

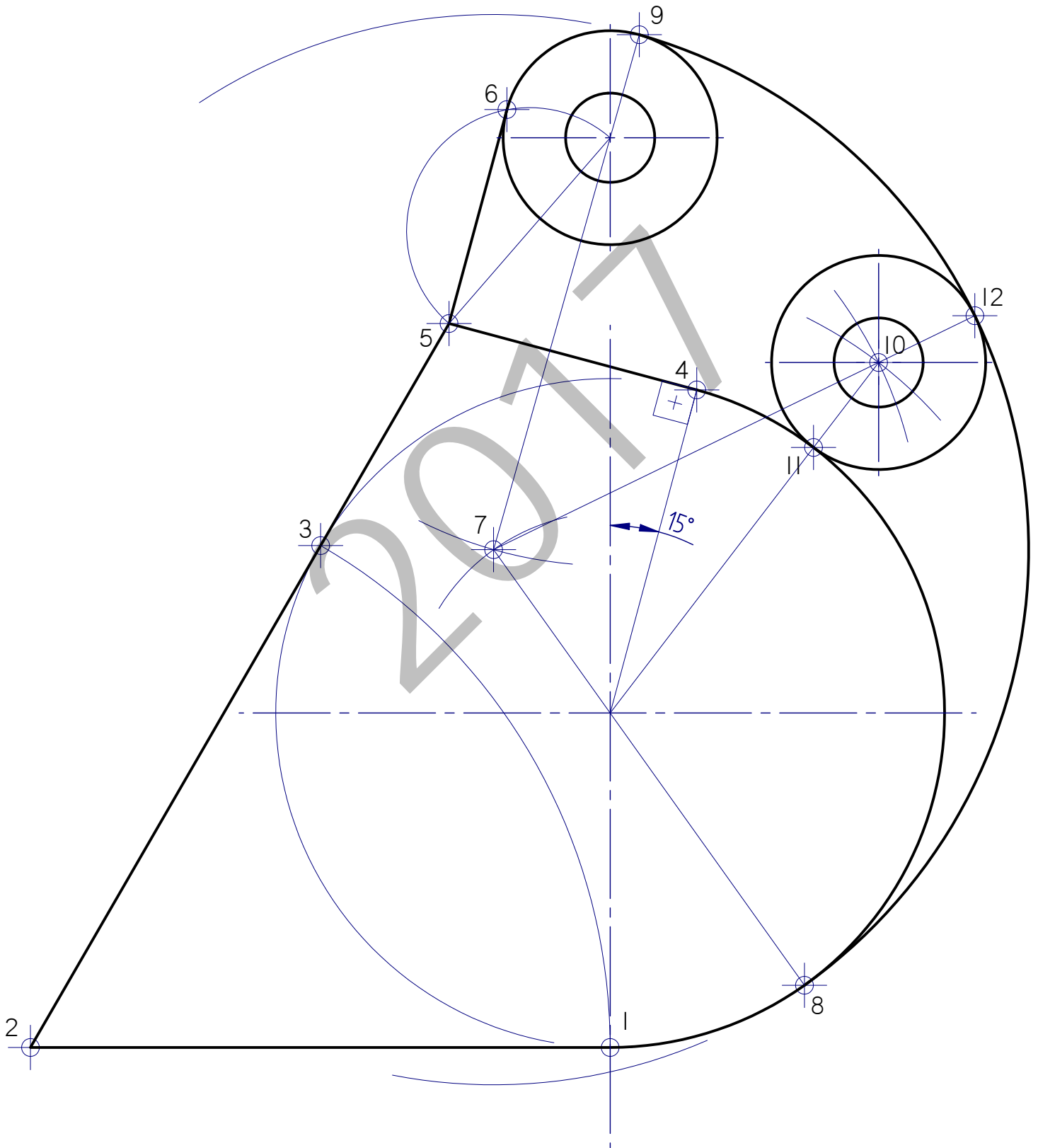

2-A ariketa / ejercicio 2-A

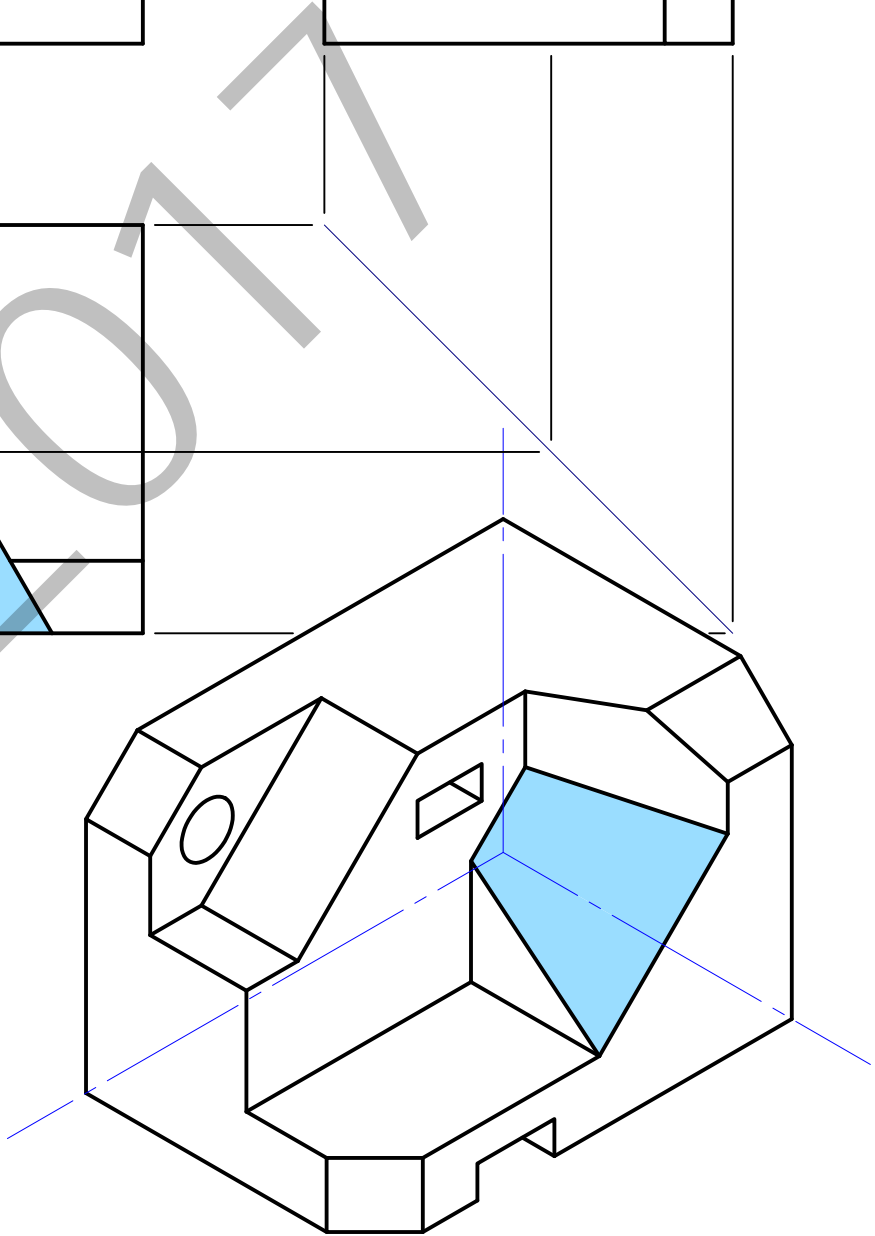
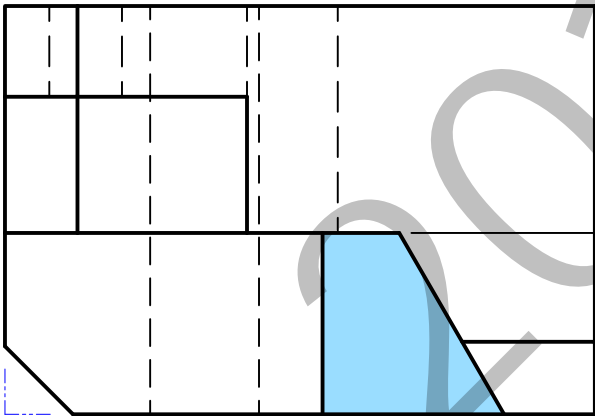
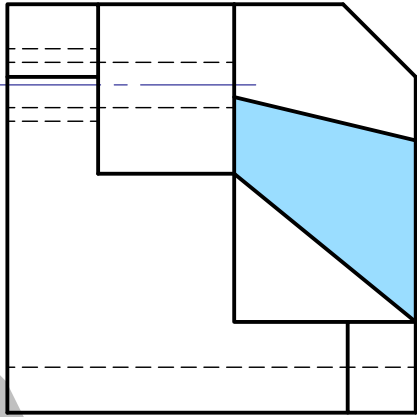
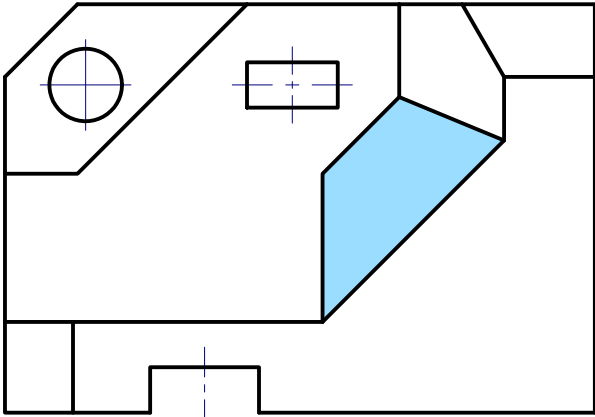

3-A ariketa / ejercicio 3-A

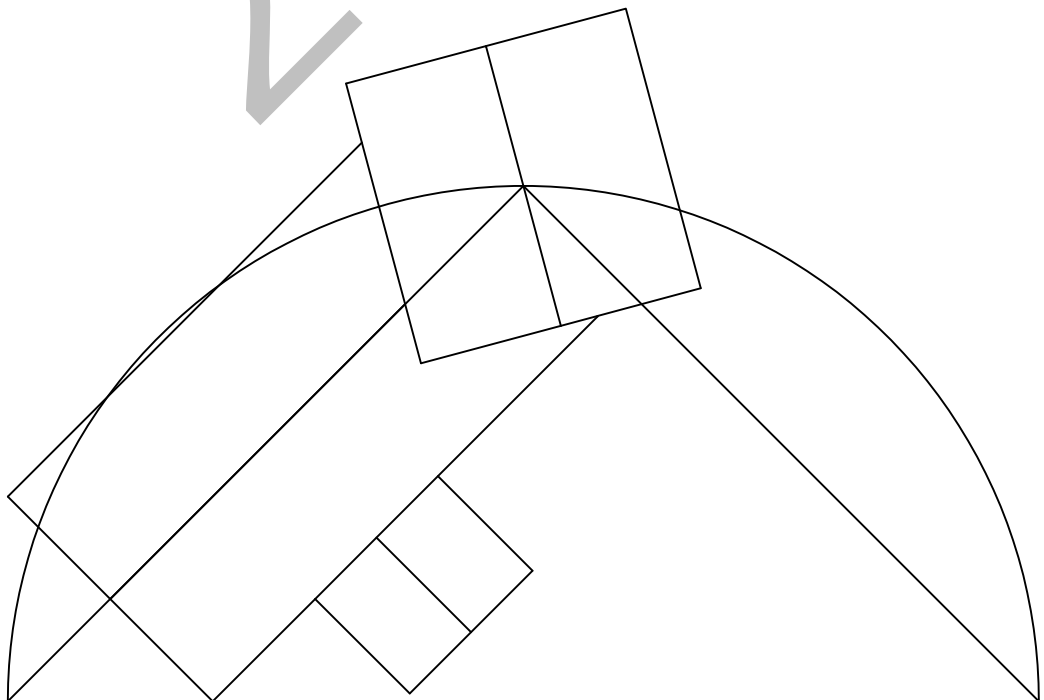
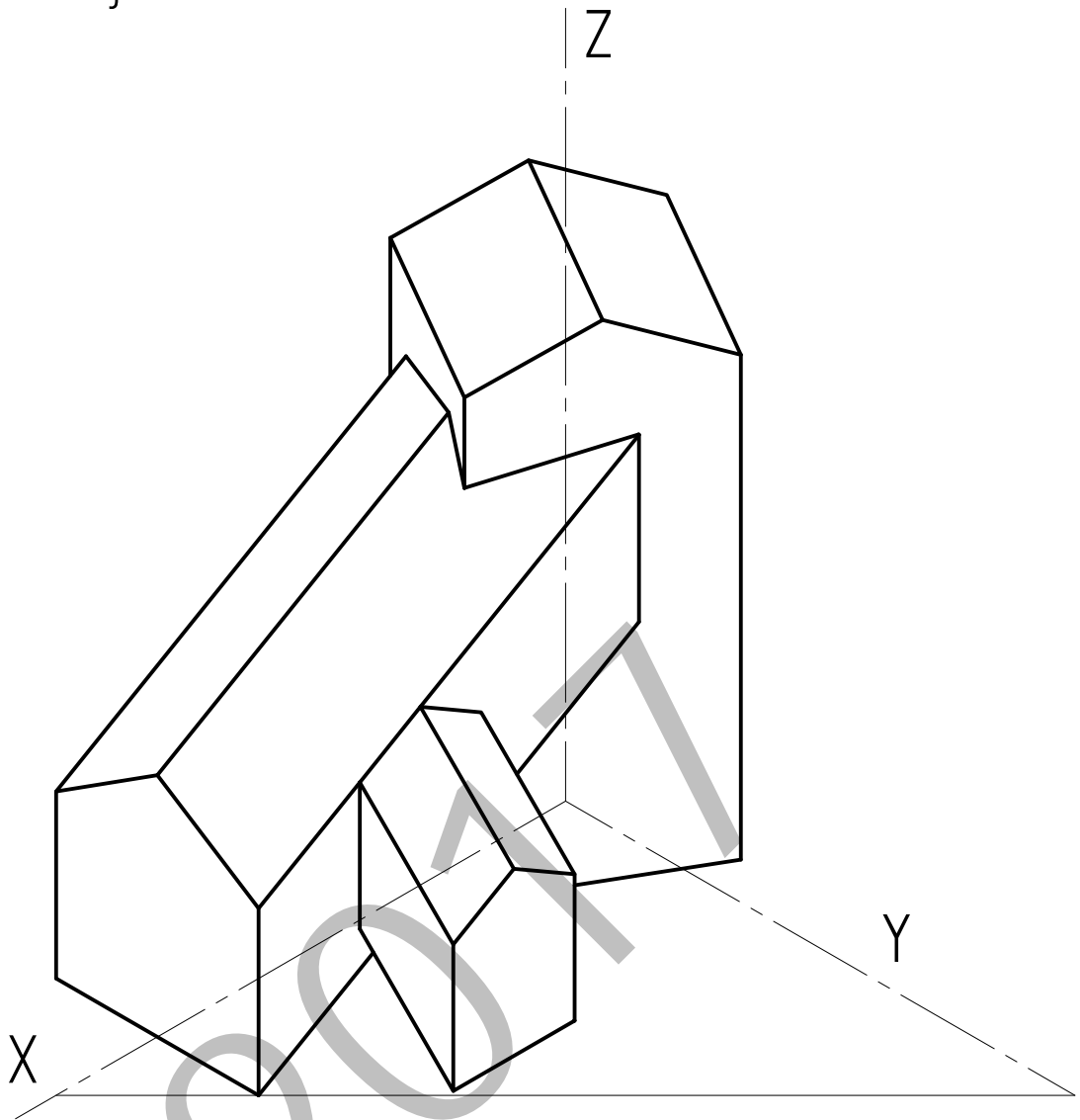

I-B ariketa / ejercicio I-B

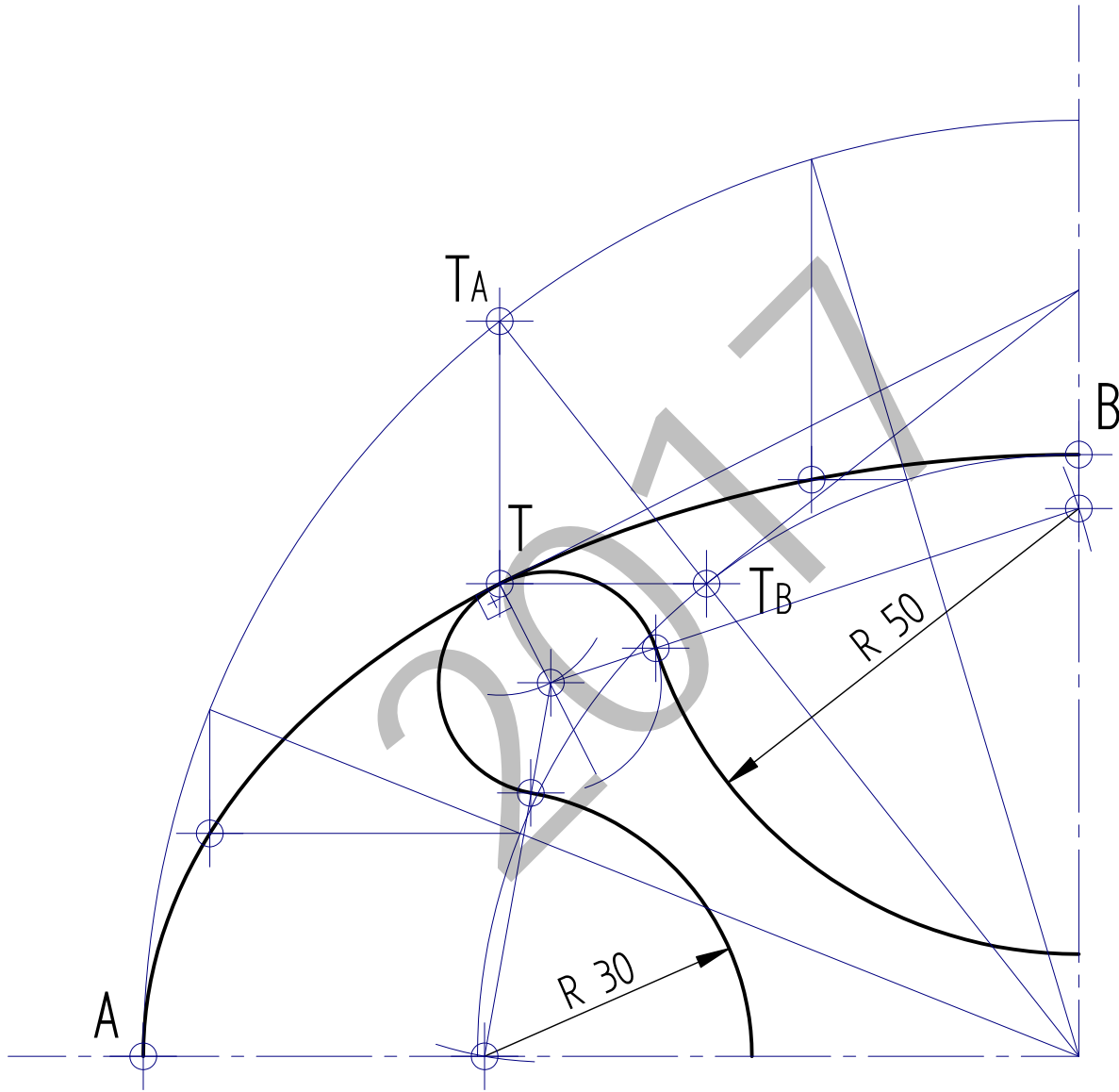

2-B ariketa / ejercicio 2-B

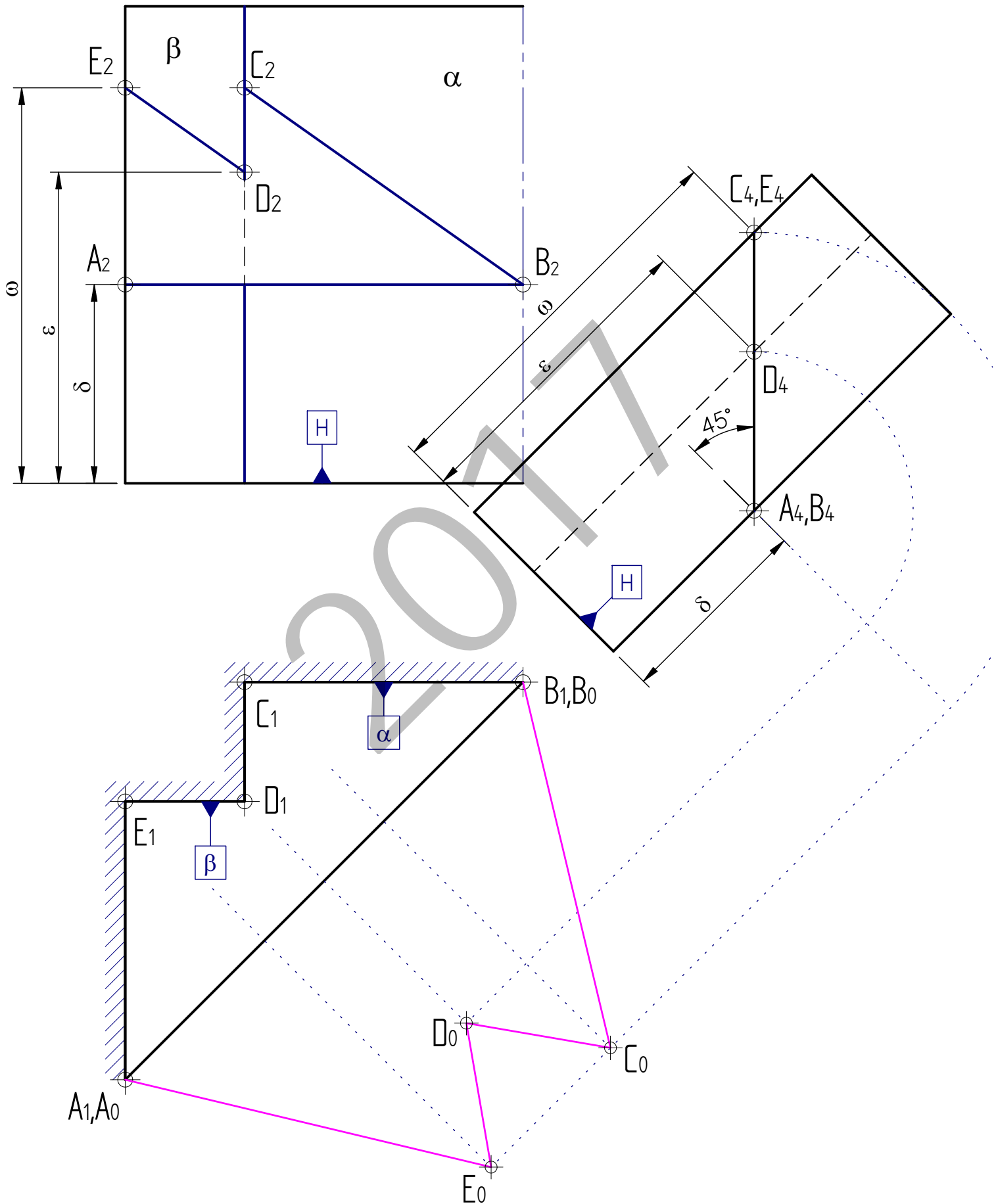

3-B ariketa / ejercicio 3-B

